

Prueba de Evaluación de Bachillerato para el Acceso a la Universidad

Universidad de Extremadura
Curso 2021-2022

Materia: **ARTES ESCÉNICAS**

Tiempo máximo de la prueba: 1h 30 min

INSTRUCCIONES PARA REALIZAR LA PRUEBA

La prueba consta de **TRES PARTES**. La **PRIMERA PARTE** tiene una valoración de **4,5 puntos**. El estudiante tendrá que desarrollar **TRES** de las cuatro cuestiones referentes a **UNO** de los dos textos propuestos. Cada una de las cuestiones tiene una calificación máxima de **1,5 puntos**. En la **SEGUNDA PARTE** el estudiante tendrá que elegir **UNA** de las dos cuestiones que se le ofrecen, que tendrá una valoración máxima de **2,5 puntos**. En la **TERCERA PARTE** el estudiante ha de elegir **UNO** de los dos enunciados que se le plantean, teniendo una valoración máxima de **3 puntos**. Lógicamente, **es obligatorio responder a las cuestiones de cada bloque para llegar a la puntuación máxima de la prueba (10)**.

Observación importante: en ningún caso se corregirá un número mayor de preguntas de las indicadas en cada parte de la prueba. Para la corrección se seguirá el orden en el que las respuestas aparezcan desarrolladas por el estudiante (sólo si el estudiante ha tachado alguna de ellas, se entenderá que esa pregunta no debe ser corregida). En ese caso se le corregirá, además, aquella que ocupase el correspondiente y lógico lugar de la tachada, siempre y cuando pertenezca a su misma agrupación y en el orden de respuesta.

PRIMERA PARTE

El estudiante tendrá que desarrollar las cuestiones referidas a UNO de los textos propuestos:

TEXTO 1

BERNARDA: (*Entrando con su bastón.*) ¿Qué escándalo es éste en mi casa y con el silencio del peso del calor? Estarán las vecinas con el oído pegado a los tabiques.

ANGUSTIAS: Me han quitado el retrato de mi novio.

BERNARDA: (*Fiera.*) ¿Quién? ¿Quién?

ANGUSTIAS: ¡Éstas!

BERNARDA: ¿Cuál de vosotras? (*Silencio.*) ¡Contestarme! (*Silencio. A Poncia.*) Registra los cuartos, mira por las camas. Esto tiene no ataros más cortas. ¡Pero me vais a soñar! (*A Angustias.*) ¿Estás segura?

ANGUSTIAS: Sí.

BERNARDA: ¿Lo has buscado bien?

ANGUSTIAS: Sí, madre. (*Todas están en medio de un embarazoso silencio.*)

BERNARDA: Me hacéis al final de mi vida beber el veneno más amargo que una madre puede resistir. (*A Poncia.*) ¿No lo encuentras?

LA PONCIA: (*Saliendo.*) Aquí está.

BERNARDA: ¿Dónde lo has encontrado?

LA PONCIA: Estaba...

BERNARDA: Dilo sin temor.

LA PONCIA: (*Extrañada.*) Entre las sábanas de la cama de Martirio.

BERNARDA: (*A Martirio.*) ¿Es verdad?

MARTIRIO: ¡Es verdad!

BERNARDA: (*Avanzando y golpeándola con el bastón.*) ¡Mala puñalada te den, mosca muerta! ¡Sembradura de vidrios!

MARTIRIO: (*Fiera.*) ¡No me pegue usted, madre!

BERNARDA: ¡Todo lo que quiera!

Federico García Lorca: *La casa de Bernarda Alba*.
Acto II.

TEXTO 2

HAMLET: (*Canta estos versos en voz baja, y representa los que siguen después. Los cómicos primero y tercero estarán retirados a un extremo del teatro, esperando órdenes.*)

El ciervo herido llora
y el corzo no tocado
de flecha voladora,
se huelga por el prado;
duerme aquel, y a deshora
veis éste desvelado,
que tanto el mundo va desordenado.

Y, dígame, señor mío, si en adelante la fortuna me tratase mal, con esta gracia que tengo para la música, y un bosque de plumas en la cabeza, y un par de lazos provenzales en mis zapatos rayados, ¿no podría hacerme lugar entre un coro de comediantes?

HORACIO: Mediano papel.

HAMLET: ¿Mediano? Excelente.

Tú sabes, Damon querido,
que esta nación ha perdido
al mismo Jove, y violento
tirano lo ha sucedido
en el trono mal habido,
un... ¿Quién diré yo? Un..., un sapo.

HORACIO: Bien pudierais haber conservado el consonante.

HAMLET: ¡Oh! Mi buen Horacio; cuanto aquel espíritu dijo es demasiado cierto. ¿Lo has visto ahora?

HORACIO: Sí señor, bien lo he visto.

HAMLET: ¿Cuando se trató de veneno?

HORACIO: Bien, bien le observé entonces.

HAMLET: ¡Ah! Quisiera algo de música: (*A los músicos.*) traedme unas flautas... Si el Rey no gusta de la comedia, será sin duda porque... Porque no le gusta. Vaya un poco de música.

William Shakespeare: *Hamlet*. Acto III, Escena XV.

CUESTIONES

TEXTO 1

1.- Recuerde esta escena de la obra, y fíjese en las acotaciones, que ayudan a conocer la actitud y las acciones de los personajes. Explíquelas con relación al desarrollo general de la obra.

2.- El robo del retrato del novio de *Angustias* muestra el conflicto vivido entre las hermanas, pero también el ambiente en el que viven. Escriba sobre ello.

3.- Piense, por un momento, que es responsable de la dirección escénica de esta obra. Escriba sobre las instrucciones que le daría a las actrices que tuvieran que enfrentarse a los personajes.

4.- Complete en el cuadernillo de respuestas la siguiente frase que tiene que ver con la representación y la escenificación:

Los/las _____ instalan los focos y hacen las pruebas, primero sin actores y después con estos, con vestuario y maquillaje. Estarán presentes en la cabina en cada una de las representaciones.

TEXTO 2

1.- Es el momento en el que *Hamlet*, después de la representación de los cómicos, está gozoso por conocer quién tuvo que ver con la muerte de su padre. Sitúe esta escena en el contexto general de la obra.

2.- Este diálogo entre *Hamlet* y *Horacio* es buen ejemplo de la relación que hay entre ambos. Escriba sobre ellos.

3.- Si tuviera que ejecutar la dirección escénica de esta obra, ¿qué instrucciones le daría a los dos actores que hicieran de *Hamlet* y de *Horacio*? ¿Y los dos cómicos que escuchan a un lado esperando instrucciones?

4.- Complete en el cuadernillo de respuestas la siguiente frase que tiene que ver con la representación y la escenificación:

El/la _____ designa el propósito principal y vital del personaje.

SEGUNDA PARTE

El estudiante tendrá que elegir UNA de las dos siguientes cuestiones:

5.- Establezca las diferencias fundamentales entre la dramaticidad y la teatralidad.

5.- Escriba sobre el teatro como arte escénica representativa de todas ellas.

TERCERA PARTE

El estudiante tendrá que elaborar una crítica teatral referente a UNO de los enunciados propuestos. Hable sobre los conflictos, sobre cómo (¡imagine!) fue la representación, sobre el montaje escénico, sobre cómo lo valora, y sobre cuanto crea oportuno.

6.- Con ocho nominaciones a los Premios Max, en el Gran Teatro de Cáceres se representó *Luces de Bohemia*, de Ramón María del Valle Inclán. Se trató de una versión de Alfonso Zurro, que también dirigió. Colaboraron con él Juan Motilla y Noelia Díez (Producción, Distribución y Comunicación), Curt Allen Wilmer (Diseño de escenografía y vestuario), Florencio Ortiz (Diseño de iluminación), Jasio Velasco (Música y espacio sonoro), Rosalía Lago (Realización de vestuario), Mar Aguilar (Ayudante de vestuario y escenografía), Manolo Cuervo (Diseño gráfico), Luis Castilla (Fotografía), Manolo Cortés (Maquillaje y peluquería), y Tito Tenorio, Valentín Donaire y Enrique Galera (Equipo técnico). Fue una producción del Teatro Clásico de Sevilla. El elenco estaba formado por Roberto Quintana (*Max Estrella*), Manuel Monteagudo (*Don Latino de Hispalis*), Juan Motilla (*Simón, Zaratustra, Valle-Inclán*), Antonio Campos (*Pica Lagartos, Don Gay, Clarinito*), Juanfra Juárez (*Rey de Portugal, Serafín el Bonito, Don Filiberto*), José Luis Bustillo (*Dorio de Gadex, Borracho, Preso*), Amparo Marín (*Madame Collet, Ministra, Vieja*) y Silvia Beaterio (*Claudinita, Chico, Clarinito*).

6.- La dirección artística de Teatro de la Danza es de Amelia Ochandiano, que puso en escena *Las bicicletas son para el verano*, de Fernando Fernán Gómez, en coproducción con Concha Busto, con la dirección de Luis Olmos. Obtuvo cuatro Premios Max. El equipo técnico lo conformaban Daniel Bianco (Escenografía), María Luisa Engel (Vestuario), Quico Gutiérrez (Iluminación), Yann Díez Doizy (Música original y diseño sonoro). La obra fue interpretada por Gerardo Maya (*Don Luis*) Gloria Muñoz (*Doña Dolores*), Julián González (*Luis*), Lucía Quintana (*Manolita*), Enriqueta Carballeira (*Doña Antonia*), Sandra Ferrús (*María*), pero también Julián Ortega, Charo Soriano, Coté Soler, David Lorente, Pedro G. De Las Heras, Marta Poveda, Susana Hernández, Luis G. Gámez y Virginia Méndez. Estuvieron en el Festival Internacional de Teatro y Danza Contemporáneos de Badajoz.

Prueba de Evaluación de Bachillerato para el Acceso a la Universidad (EBAU)

Universidad de Extremadura
Curso 2021-2022

Materia: **BIOLOGÍA**

Tiempo máximo de la prueba: 1h 30 min

INSTRUCCIONES PARA REALIZAR EL EXAMEN

El examen consta de **10 preguntas**, cuyo valor es de **2 puntos cada una**. El estudiante ha de elegir **5 preguntas**.

Observación importante: en ningún caso deberá responder a un número mayor del indicado porque en la corrección del mismo sólo se tendrán en cuenta las cinco primeras cuestiones/preguntas respondidas. Si se desea que alguna de ellas no sea tenida en cuenta, el estudiante ha de tacharla y dejarlo claramente indicado. En ese caso, además de las cuatro primeras preguntas sin tachar, se corregiría la que ocupe el sexto lugar.

1.- Respecto a los nucleótidos:

- Cite los componentes y señale los tipos de enlaces que se establecen entre ellos. (1 punto)
- Mencione dos diferencias entre los nucleótidos del ADN y del ARN. (0.5 puntos)
- ¿Qué tipo de enlace une dos nucleótidos de una misma cadena? Indique cómo se produce. (0.5 puntos)

2. En relación a los ácidos grasos:

- Defina y dibuje la fórmula general de los ácidos grasos. (0.5 puntos)
- ¿Qué es la esterificación? (0.5 puntos)
- Cite dos biomoléculas que contengan ácidos grasos en su estructura y una función de cada molécula compleja. (1 punto)

3. En relación con la célula eucariota:

- Describa el concepto de citoesqueleto. (0.5 puntos)
- Elija uno de los componentes del citoesqueleto y señale su composición y una función de este componente. (0.5 puntos)
- Describa la estructura de un centriolo e indique en qué tipo de células aparecen. (1 punto)

4. Responda a las siguientes preguntas:

- ¿Cuál es el significado biológico de la meiosis y de la mitosis? (1 punto)
- Según el neodarwinismo, explique dos causas de la variabilidad genética de una población. (1 punto).

5. Indique dos diferencias entre cada par de procesos.

- Fermentación y respiración celular. (0.5 puntos)
- Catabolismo y anabolismo. (0.5 puntos)
- Fermentación láctica y alcohólica. (0.5 puntos)
- Fotosíntesis y quimiosíntesis. (0.5 puntos)

6. Relacionado con mutación:

- Defina el concepto de agente mutagénico. (1 punto)
- Indique dos agentes mutagénicos y explique sus principales características. (1 punto).

7. Responda las siguientes cuestiones:

- Escriba la secuencia de ARN mensajero que se transcribiría de la siguiente cadena hebra de una molécula de ADN bicatenario:

3'...TACAAGTACTTGTCTTATT...5'

(0,5 puntos)

- Escriba la secuencia de aminoácidos que resultaría de la traducción. (0.5 puntos)

- Suponga que las dos G se cambian por A, ¿cómo afectarían estas mutaciones a la secuencia de aminoácidos y qué tipo de mutación sería? Razone la respuesta. (0.5 puntos)

| | U | | C | | A | | G | | |
|---|-----|-----|-----|-----|-----|------|-----|------|---|
| U | UUU | Phe | UCU | Ser | UAU | Tyr | UGU | Cys | U |
| | UUC | Phe | UCC | Ser | UAC | Tyr | UGC | Cys | C |
| | UUA | Leu | UCA | Ser | UAA | STOP | UGA | STOP | A |
| | UUG | Leu | UCG | Ser | UAG | STOP | UGG | Try | G |
| C | CUU | Leu | CCU | Pro | CAU | His | CGU | Arg | U |
| | CUC | Leu | CCC | Pro | CAC | His | CGC | Arg | C |
| | CUA | Leu | CCA | Pro | CAA | Gln | CGA | Arg | A |
| | CUG | Leu | CCG | Pro | CAG | Gln | CGG | Arg | G |
| A | AUU | Iso | ACU | Thr | AAU | Asn | AGU | Ser | U |
| | AUC | Iso | ACC | Thr | AAC | Asn | AGC | Ser | C |
| | AUA | Iso | ACA | Thr | AAA | Lys | AGA | Arg | A |
| | AUG | Met | ACG | Thr | AAG | Lys | AGG | Arg | G |
| G | GUU | Val | GCU | Ala | GAU | Asp | GGU | Gly | U |
| | GUC | Val | GCC | Ala | GAC | Asp | GGC | Gly | C |
| | GUA | Val | GCA | Ala | GAA | Glu | GGG | Gly | A |
| | GUG | Val | GCG | Ala | GAG | Glu | GGG | Gly | G |

D. ¿Qué ocurriría si se eliminan las G? Razone la respuesta. (0.5 puntos)

8. Respecto al ciclo del Nitrógeno:

A. Explique qué procesos aparecen en la figura del siguiente ciclo biogeoquímico (señalados con números). (1 punto)

B. Indique un microorganismo que intervenga en cada proceso (1 punto).

9. En relación con la estructura y reproducción de las bacterias:

A. Cite dos estructuras que puede presentar una bacteria y que se localicen hacia el exterior de la membrana plasmática. (0.5 puntos)

B. Mencione una función en la que estén implicadas cada una de las estructuras que se hayan citado en el apartado anterior. (0.5 puntos)

C. Explique el mecanismo de reproducción de bacterias. (1 punto)

10. Relacionado con vacunación y sueroterapia.

A. Indique dos diferencias entre vacunación y sueroterapia. (0.5 puntos)

B. Explique en qué consiste cada procedimiento citando las moléculas y células implicadas. (1 punto)

C. Relacione con qué tipo de inmunidad están relacionados estos procesos. (0.5 puntos)

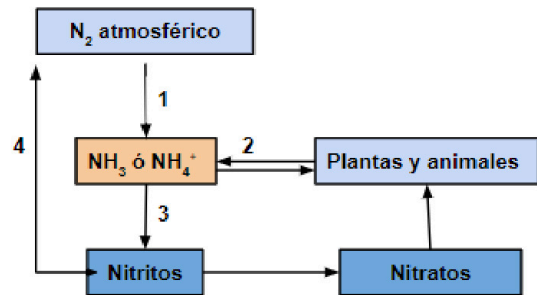

Francés: comprensión y expresión con exámenes reales.

selectividad.academy - 623 769 002

INSTRUCCIONES PARA REALIZAR EL EXAMEN

Realizará las preguntas elegidas en cada uno de los lugares asignados en la hoja del examen, indicando claramente la opción elegida de cada pregunta.

El examen consta de 4 preguntas con 2 opciones (A y B) cada pregunta. Es obligatorio responder a una opción (A o B) de cada pregunta (y solo a una), para llegar a la puntuación máxima del examen (10).

La primera pregunta tiene una valoración máxima de 1,5 puntos cada opción. Cada opción consta de 6 términos que el alumno debe relacionar, con un valor de 0,25 cada pareja de términos correctos.

La segunda pregunta tiene una valoración máxima de 1 punto cada opción. Cada opción consta de 6 términos y cuatro definiciones, el alumno debe elegir las cuatro correctas con un valor de 0,25 cada respuesta acertada.

La tercera pregunta tiene una valoración máxima de 1,5 puntos cada opción. Cada opción consta de tres definiciones incompletas que el estudiante debe completar. El valor de cada definición es de 0,5 puntos.

La cuarta pregunta es un ejercicio práctico, la valoración máxima es de 6 puntos cada opción.

Observación importante:

- El estudiante no podrá responder a más de una opción por pregunta.
- Para la corrección se seguirá el orden en el que las preguntas aparecen desarrolladas por el estudiante.
- En caso de error el estudiante deberá tachar claramente la opción errónea, siendo corregida la opción no tachada.

1. Elige una de las dos opciones, y relaciona correctamente sus términos. Anota el número del término de la izquierda, en la columna de la derecha.

(Puntuación máxima 1,5 puntos).

• **Opción A**

| | | | |
|---|--------------------|----------------------|--|
| 1 | REVERBERACIÓN | SONIDO | |
| 2 | REGIDOR | EQUIPO TÉCNICO | |
| 3 | TRAVELLING | PUBLICIDAD | |
| 4 | EXHIBIDOR | INDUSTRIA DEL CINE | |
| 5 | AUTOPROMOCIÓN | PLATÓ | |
| 6 | OPERADOR DE CÁMARA | MOVIMIENTO DE CÁMARA | |

• **Opción B**

| | | | |
|---|-------------------|--------------------|--|
| 1 | MÚSICA INCIDENTAL | TELEVISIÓN | |
| 2 | REALIZACIÓN | AUDIENCIA | |
| 3 | SHARE | EXTRADIEGÉTICA | |
| 4 | DISTRIBUIDORA | ENFOQUE | |
| 5 | FOQUISTA | POSTPRODUCCIÓN | |
| 6 | ETALONAJE | INDUSTRIA DEL CINE | |

2. Elige una opción y asocia cada definición con uno de los términos que se facilitan. Anota el término en el espacio de cada definición. (Puntuación máxima . 1 punto).

• **Opción A. MÚSICA EMPÁTICA / LEITMOTIV/ ENCABALGAMIENTO/ WILDTRACK /DOBLAJE / MÚSICA INCIDENTAL**

2a) Toma de sonido adicional efectuada en la localización, registrado de forma independiente a la imagen, cuyo propósito es grabar con la mayor nitidez posible el sonido de una escena, y que se sincronizará e incorporará a la mezcla posteriormente.

RESPUESTA: _____

2b) Melodía breve o idea fundamental de una composición musical, que puede repetirse de distintas formas. Sirve para identificar a un personaje, una situación o una emoción con dicho tema o un motivo musical.

RESPUESTA: _____

2c) “Que está o parece estar en armonía con el clima de la escena: dramático, trágico, melancólico, etc.”, es decir, el ambiente psicológico de la música va acorde con la imagen.

RESPUESTA: _____

2d) Cuando el sonido de una escena se prolonga o se anticipa en otra escena contigua; es un desfase del montaje en el que el sonido cambia en un momento diferente a la imagen.

RESPUESTA: _____

• **Opción B. DIRECTOR / PRODUCTOR / GUION TÉCNICO / STORYBOARD / PLAN DE RODAJE / FOTO FIJA**

2a) Persona que se encarga de fotografiar los momentos más relevantes de la producción para que sirva en su promoción. También es el encargado del making off.

RESPUESTA: _____

2b) Aquel que dirige el rodaje de la producción y el que se encarga de supervisar y dar instrucciones a todos para que la producción sea lo más exitosa posible.

RESPUESTA: _____

2c) Documento redactado por el ayudante de dirección donde se organiza la duración del rodaje y todos los objetivos que debe cumplir el equipo que se encarga del mismo.

RESPUESTA: _____

2d) Conjunto de ilustraciones mostradas en secuencia con el objetivo de servir de guía para entender una historia, previsualizar una animación o seguir la estructura de una película antes de realizarse.

RESPUESTA: _____

3. Elige una opción (A o B) y escribe el término que corresponde a cada una de las definiciones.

Anota el término en el espacio de cada definición. (Puntuación máxima 1,5 puntos).

• **Opción A**

3a) Función de la publicidad que intenta persuadir, convencer, despertar interés, para consumir, pensar, actuar, usar, apreciar, sensibilizar, instruir, valorar, atraer nuevos compradores, incrementar la frecuencia de uso, incrementar la preferencia de una marca, cambiar la percepción del producto, marca o ente.

RESPUESTA: _____

3b) Medida de audiencia que estima el porcentaje de hogares o espectadores que están viendo un programa de televisión y con respecto al total que tiene encendido su televisor durante la emisión.

RESPUESTA: _____

3c) Primera función de la publicidad que se basa en comunicar la existencia de un producto o servicio. Describe las características del producto. Educa sobre el uso del producto, precio o cambio de precio. Da a conocer las promociones de venta. Principalmente esta función está centrada en el texto.

RESPUESTA: _____

• **Opción B.**

3a) Es uno de los métodos publicitarios más veteranos de Internet, pero al ser muy flexible permite ir añadiendo modificaciones y adaptarse a las nuevas necesidades de los usuarios. De esta forma, no ha perdido un ápice de efectividad.

RESPUESTA: _____

3b) Función que cumple la publicidad por ser motor de diversos tipos de negocios, empresas y sectores, por formar parte de la financiación de Mass Media y por tratar de crear nuevas necesidades al consumidor.

RESPUESTA: _____

3c) Signo icónico dibujado y no lingüístico que representa de una forma más o menos realista un objeto, idea o acción.

RESPUESTA: _____

4 - Elige una Opción (A o B) y desarrolla el trabajo que se propone:

(Puntuación máxima 6 puntos).

● Opción A

Realiza un STORYBOARD de 8 viñetas con dibujos sencillos que represente el guion literario proporcionado del largometraje titulado "MIENTRAS DURE LA GUERRA", de ALEJANDRO AMENÁBAR y ALEJANDRO HERNÁNDEZ. En él deben usarse e indicarse la variedad de planos, angulaciones de cámara, iluminaciones, movimientos de cámara utilizados (si es necesario). Será obligatorio incluir el supuesto sonido adecuado a cada viñeta. Utiliza para su realización el Anexo 4A.

INT. CASA DE MIGUEL/DORMITORIO. DIA

La habitación está envuelta en una penumbra otoñal. Fuera LLUEVE. Acostado en su cama, Miguel tose, suda y tiritita. Se abre la puerta lentamente y aparece Miguelín. El niño cierra tras él y camina hacia la cama.

MIGUELÍN

(angustiado)

Abuelo, ¿te vas a morir?

MIGUEL

No digas tonterías. Anda... A jugar. A jugar. Vete a jugar.

MIGUELÍN

No quiero dejarte solo, abuelo...

MIGUEL

(entre toses y temblores)

Es mejor así... No pinto nada ahí afuera. Todo el mundo quiere que haga algo... ¿Y qué? ¿Y qué puedo hacer yo? Yo no puedo... Yo no puedo parar una guerra. Pero no... No me entienden. No me entienden.

El niño se abraza fuertemente a su abuelo.

MIGUELÍN

Yo sí te entiendo.

(ANEXO 4A)



TOMA 1

TIPO DE PLANO:

ANGULACIÓN:

ILUMINACIÓN:

SONIDO:

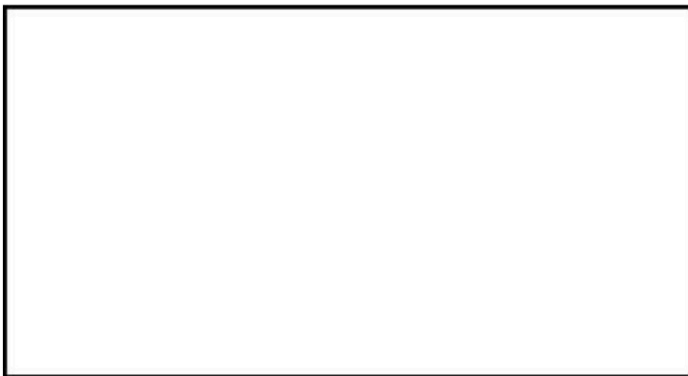

TOMA 2

TIPO DE PLANO:

ANGULACIÓN:

ILUMINACIÓN:

SONIDO:

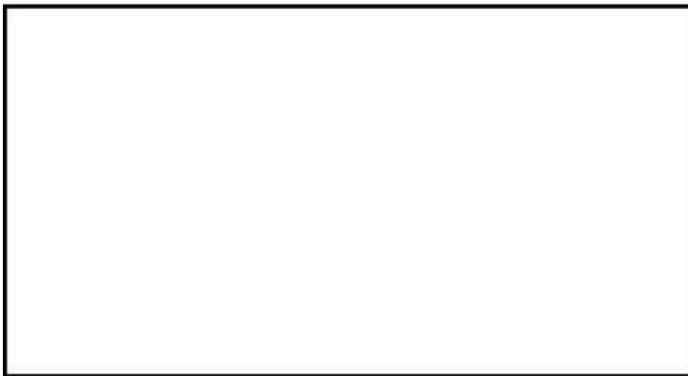

TOMA 3

TIPO DE PLANO:

ANGULACIÓN:

ILUMINACIÓN:

SONIDO:



TOMA 4

TIPO DE PLANO:

ANGULACIÓN:

ILUMINACIÓN:

SONIDO:

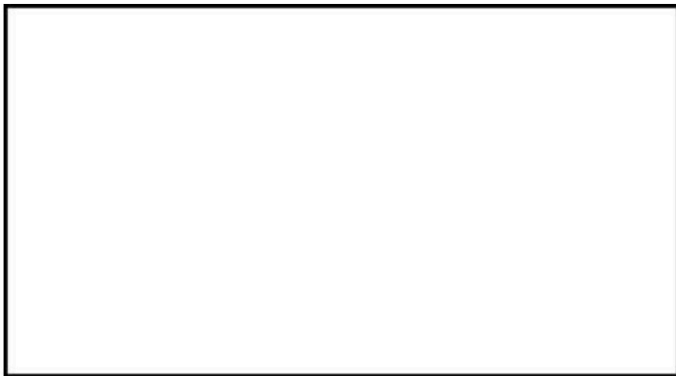

TOMA 5

TIPO DE PLANO:

ANGULACIÓN:

ILUMINACIÓN:

SONIDO:

my

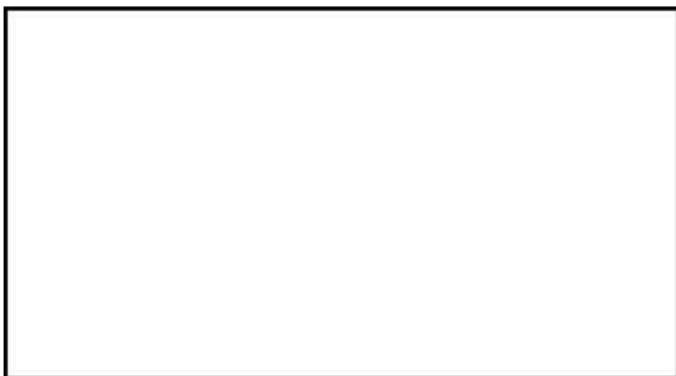

TOMA 6

TIPO DE PLANO:

ANGULACIÓN:

ILUMINACIÓN:

SONIDO:

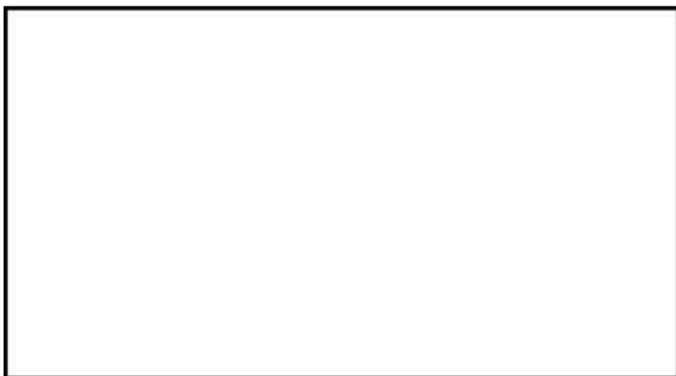

TOMA 7

TIPO DE PLANO:

ANGULACIÓN:

ILUMINACIÓN:

SONIDO:



TOMA 8

TIPO DE PLANO:

ANGULACIÓN:

ILUMINACIÓN:

SONIDO:

• Opción 4B

Realiza en el cuadernillo de examen un **GUION LITERARIO** original e inédito con los fotogramas de la serie “**JUEGO DE TRONOS**” desarrollada por **DAVID BENIOFF Y D. B. WEISS**.

Posteriormente identifica el tipo de plano, angulación de cámara e iluminación de cada uno de ellos y añade el audio que le corresponde a cada fotograma según tu guion. Realiza en el Anexo 4B.



(ANEXO 4B)

| | TIPO DE PLANO | ANGULACIÓN | ILUMINACIÓN | SONIDO |
|---|---------------|------------|-------------|--------|
| 1 | | | | |
| 2 | | | | |
| 3 | | | | |
| 4 | | | | |
| 5 | | | | |
| 6 | | | | |
| 7 | | | | |
| 8 | | | | |

(ANEXO 4B)
GUIÓN LITERARIO

BLOQUE 1. EJERCICIO 2. - TANGENCIAS.- Dibuja la circunferencia de menor radio que siendo tangente a las dos rectas dadas, R y S, pase por el punto M, también dado.

Indica CLARAMENTE el centro de la circunferencia y los puntos de tangencia en R y en S.

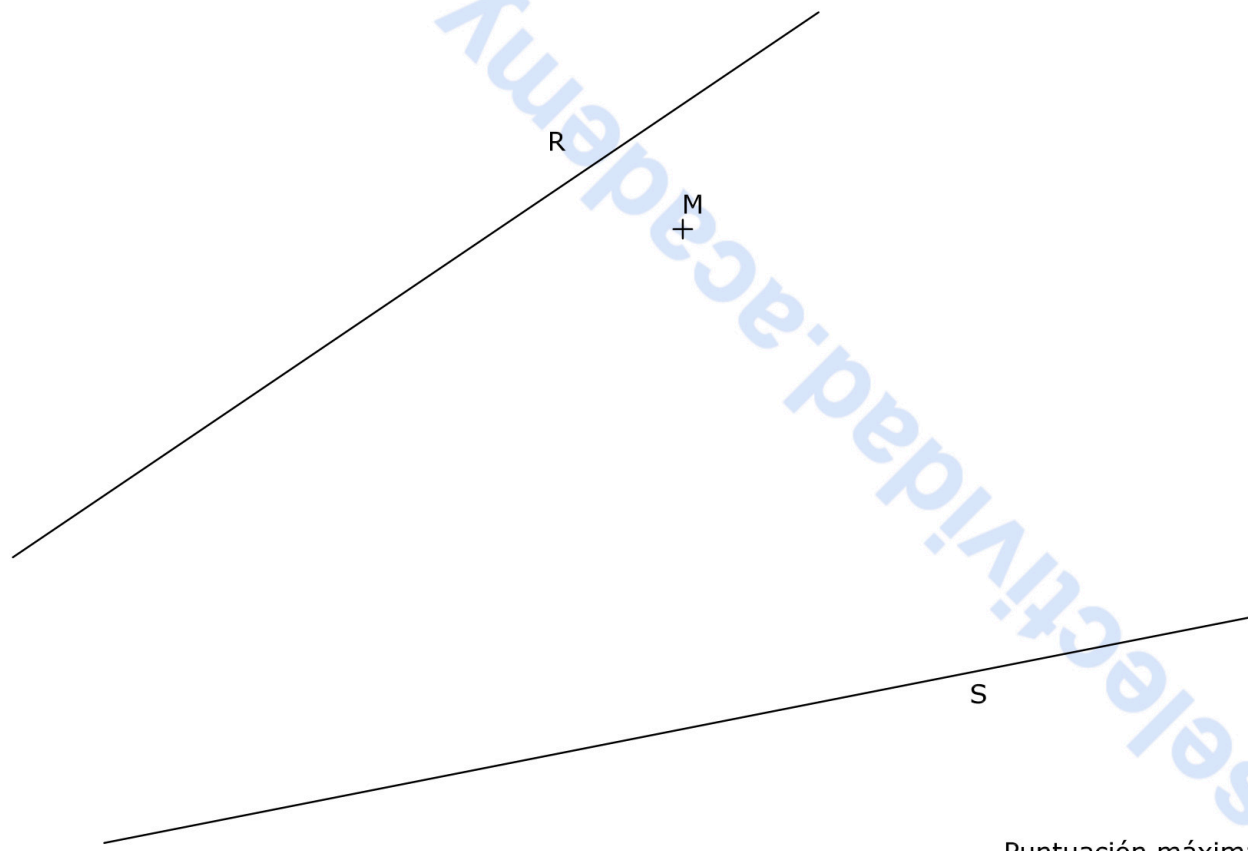

BLOQUE 1. EJERCICIO 3. - INVERSIÓN. Conocidos el centro de inversión, O, y la circunferencia de puntos dobles, determina los puntos inversos de los dados, A y B.

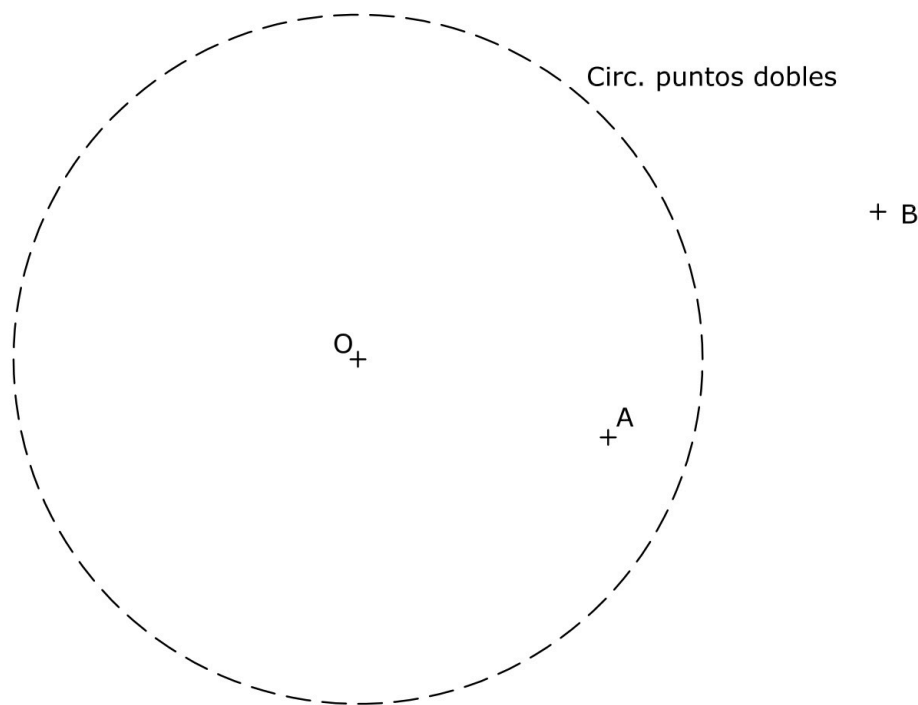

Materia: DIBUJO TÉCNICO

Tiempo máximo de la prueba: 1h 30 min

INSTRUCCIONES PARA REALIZAR EL EXAMEN

El examen consta de **3 bloques de ejercicios**.

El **primer bloque** tiene una valoración de **6 puntos**. Consta de 6 ejercicios, de los cuales el estudiante ha de realizar **3**, con un valor de **2 puntos cada uno** de ellos.

El **segundo bloque** tiene una valoración de **2 puntos**. Consta de 2 ejercicios, de los cuales el estudiante ha de realizar **1**, con un valor de **2 puntos cada uno** de ellos.

El **tercer bloque** tiene una valoración de **2 puntos**. Consta de 2 ejercicios, de los cuales el estudiante ha de realizar **1**, con un valor de **2 puntos cada uno** de ellos.

Es obligatorio realizar ejercicios de cada bloque para llegar a la puntuación máxima del examen (10).

Observación importante: en ningún caso se corregirá un número mayor de ejercicios de los indicados para cada bloque. Para la corrección se seguirá el orden en el que los ejercicios aparezcan desarrollados por el estudiante. Solo si el estudiante ha tachado alguno de ellos, se entenderá que ese ejercicio no debe ser corregido. En ese caso se le corregirá aquel que ocupase el correspondiente y lógico lugar del tachado, siempre y cuando pertenezca a su misma agrupación y en el orden de respuesta.

BLOQUE 1. EJERCICIO 1. - AFINIDAD. Dibuja la figura afín de la dada, conocidas dos parejas de puntos afines, A-A' y D-D', y sabiendo que B es un punto doble.

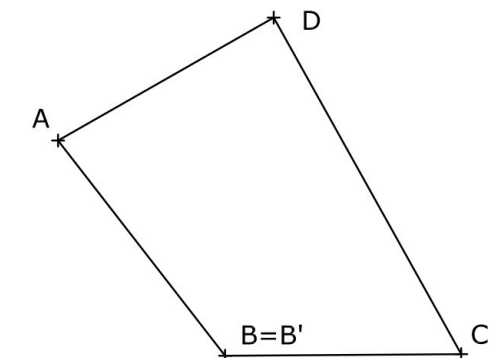

El examen se realizará a lápiz. Se podrá utilizar regla graduada, escuadra, cartabón, goma de borrar y compás. No está permitido el uso de plantillas y calculadora.

BLOQUE 1. EJERCICIO 6. - ACOTACIÓN. Acota la pieza según normas UNE.

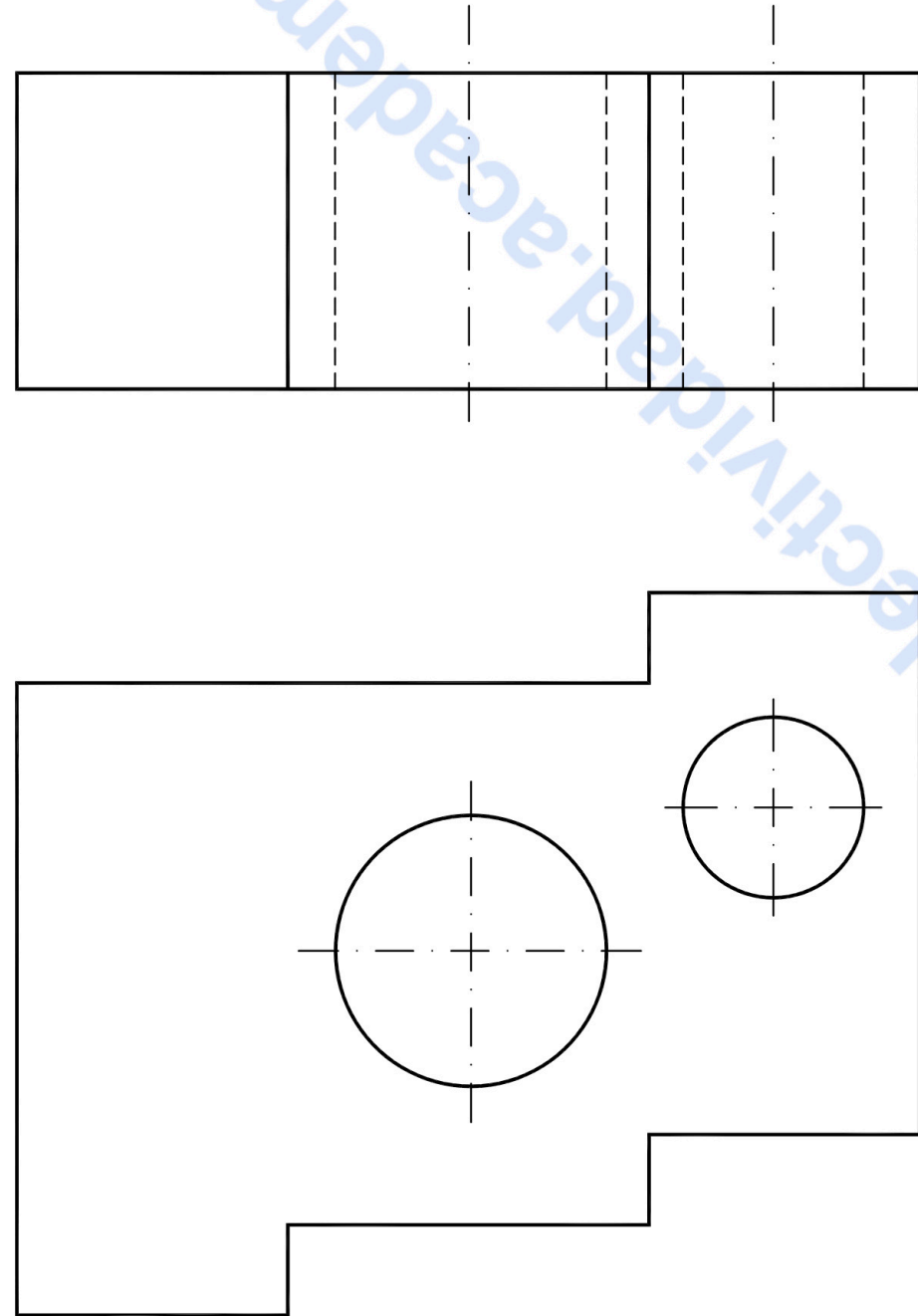

BLOQUE 1. EJERCICIO 4. - VISTA ALZADA. Dibuja a mano alzada las vistas (alzado, planta y perfil) de la pieza representada. El hueco de la pieza es pasante.

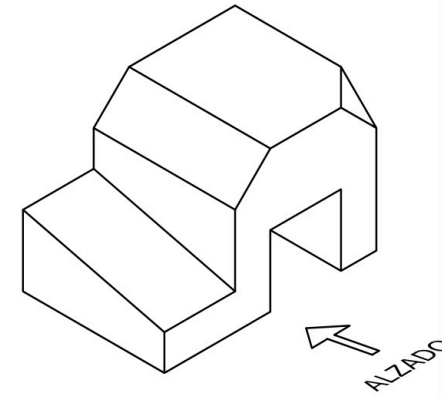

El examen se realizará a lápiz. Se podrá utilizar regla graduada, escuadra, cartabón, goma de borrar y compás. No está permitido el uso de plantillas y calculadora.

BLOQUE 1. EJERCICIO 5. - ELIPSE. Dibuja la elipse que tiene un foco en F1, el centro en O y como eje menor el segmento CD.

+ F1

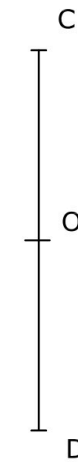

BLOQUE 2. EJERCICIO 2. - DIÉDRICO. Dibuja la traza horizontal del plano P, sabiendo que la recta R es una recta de máxima pendiente de dicho plano. Halla la proyección vertical de la recta R. Dibuja una recta horizontal del plano de cota 20 mm. Dibuja una recta frontal del plano de alejamiento 30 mm.

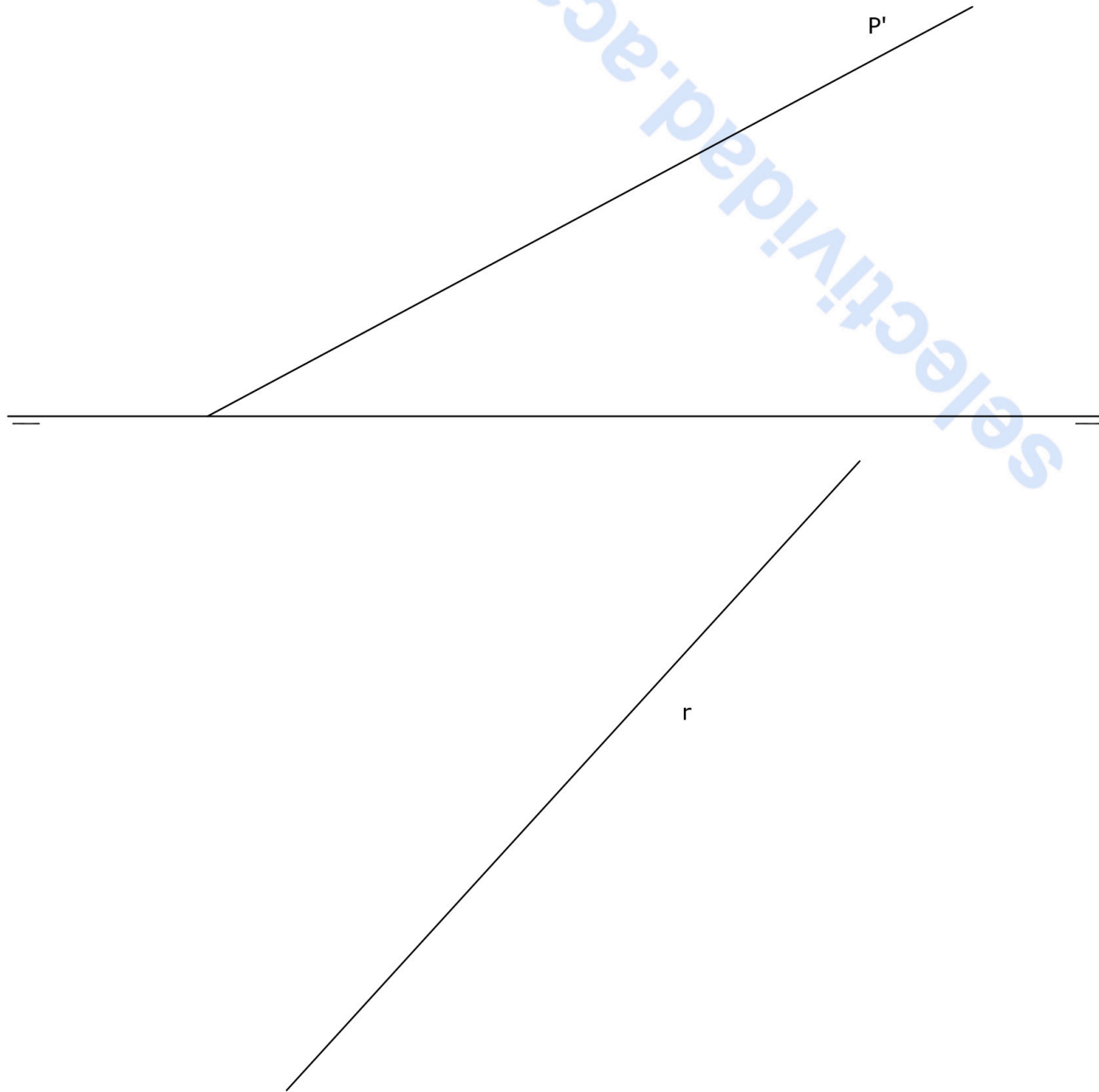

BLOQUE 2. EJERCICIO 1. - DIÉDRICO. Dibuja las proyecciones diédricas de un hexágono regular apoyado en el plano P, cuyo centro es O y su lado es de 25 mm. Dos lados del hexágono son paralelos al plano horizontal de proyección.

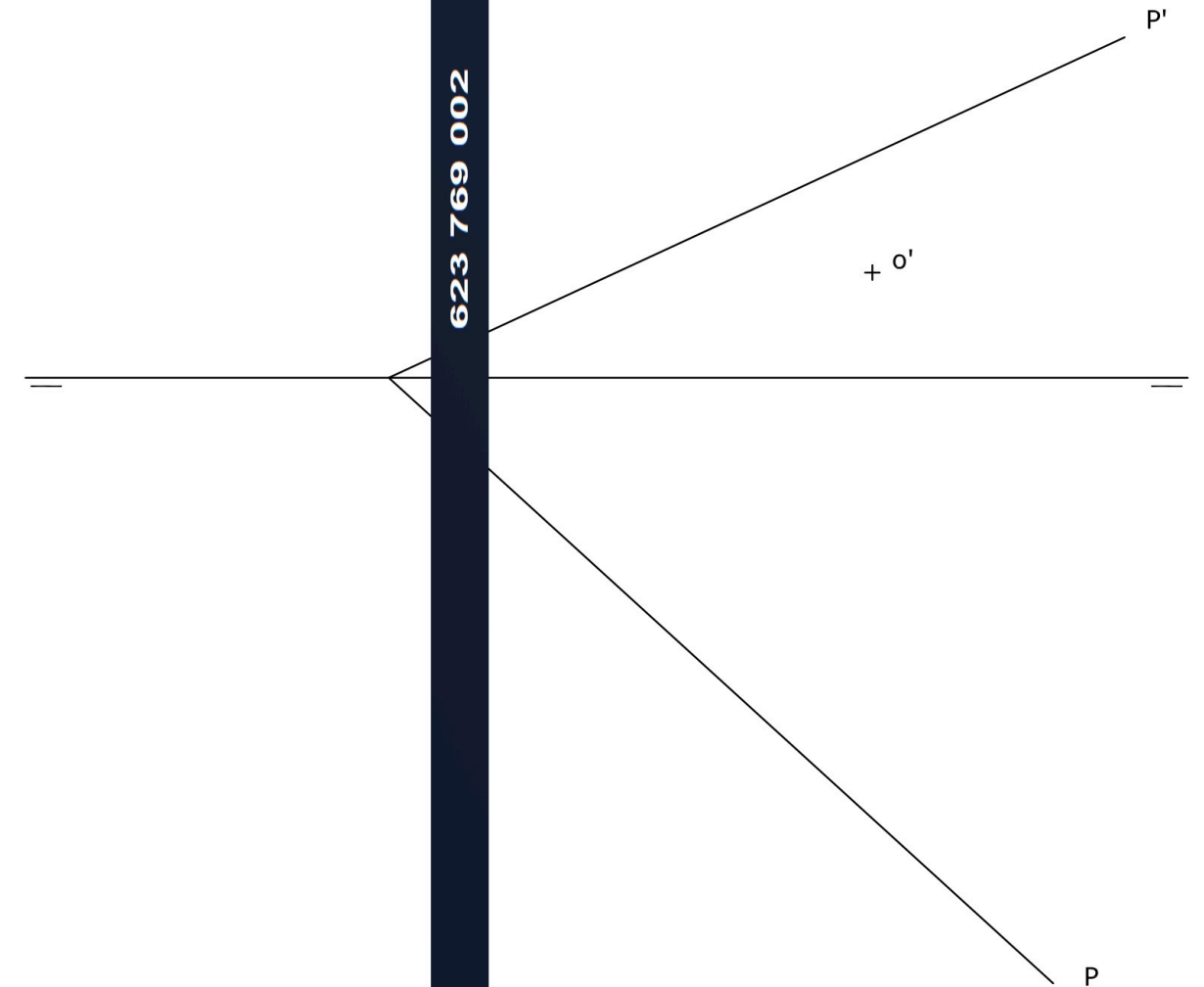

BLOQUE 3. EJERCICIO 2. - AXONOMÉTRICO. Representa en PERSPECTIVA AXONOMÉTRICA, a escala 3:2, la figura correspondiente a las proyecciones dadas. Calcula gráficamente y aplica en la representación los coeficientes de reducción.

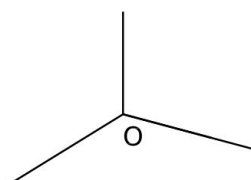
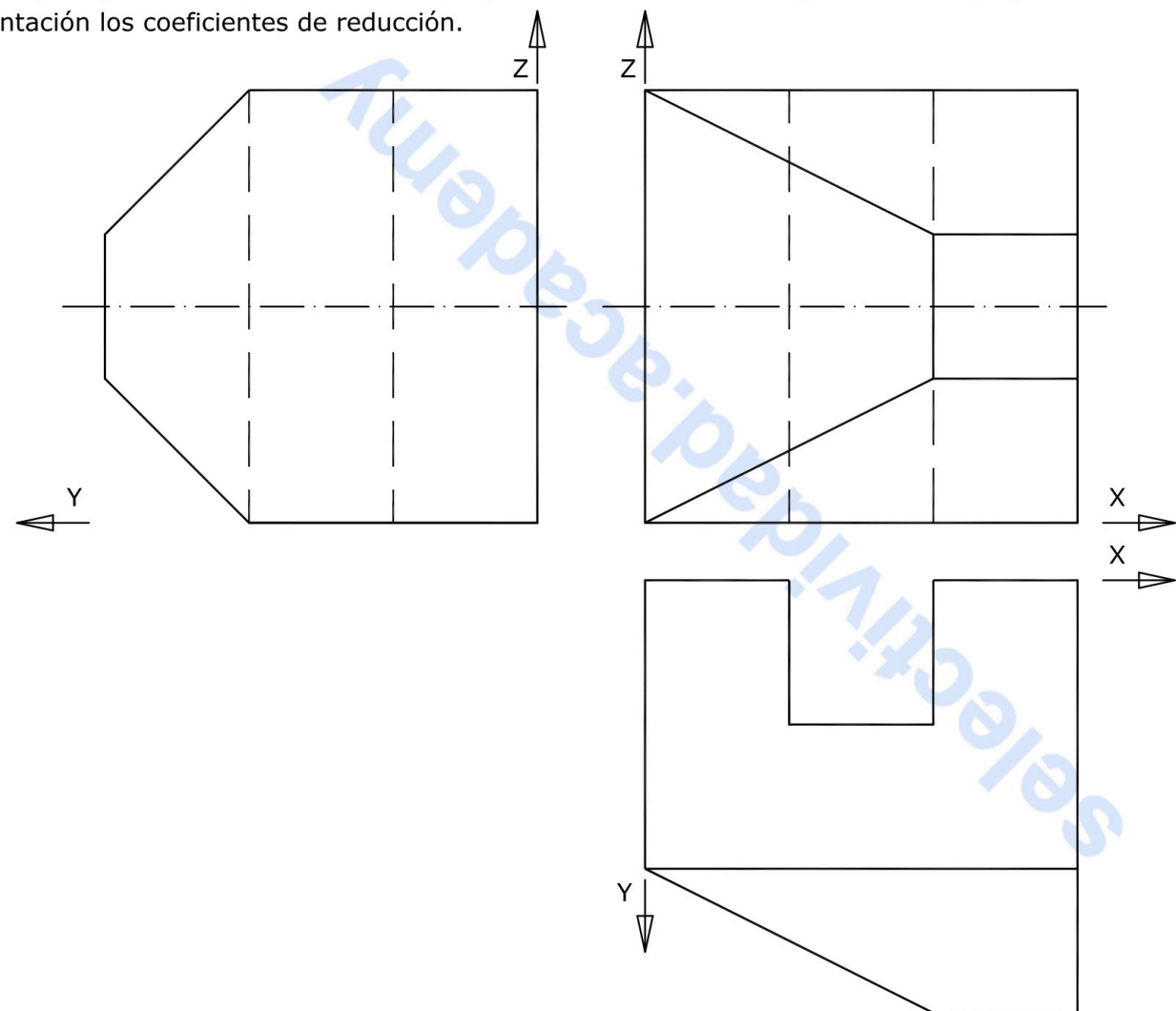

BLOQUE 3. EJERCICIO 1. - ISOMÉTRICO. Representa en PERSPECTIVA ISOMÉTRICA, a escala 3:2, la figura correspondiente a las proyecciones dadas. Calcula gráficamente y aplica en la representación los coeficientes de reducción.

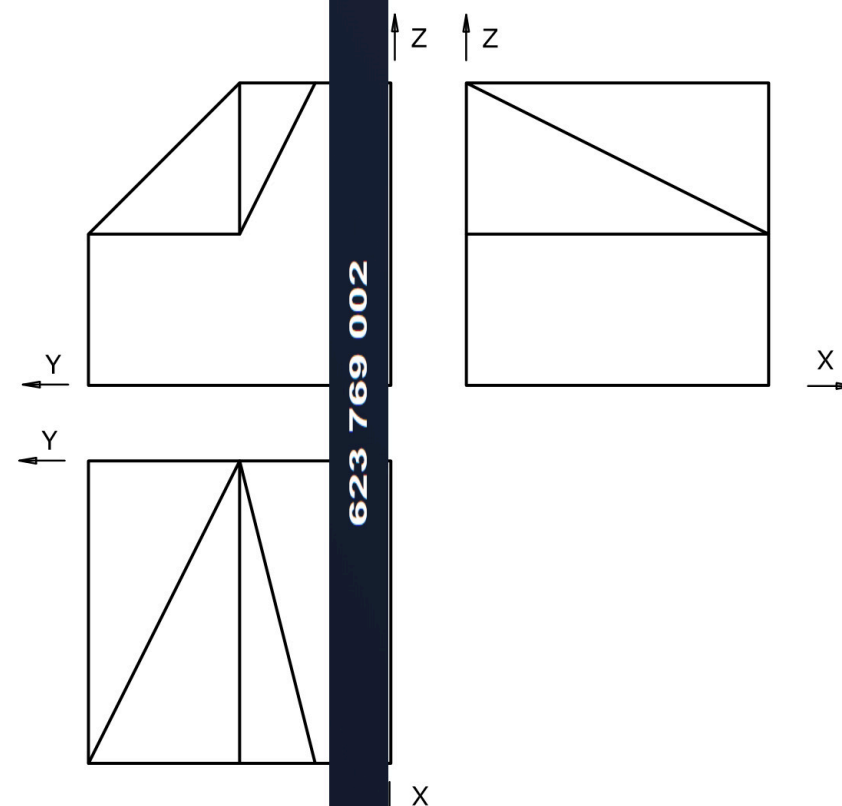

INSTRUCCIONES PARA REALIZAR EL EXAMEN:

El examen consta de **3 bloques de preguntas**.

BLOQUE 1: Consta de **2 propuestas prácticas**, de las cuales, el estudiante ha de **elegir una de ellas**.
El primer Bloque tiene una valoración máxima de **5 puntos**.

BLOQUE 2: Se presentan **8 conceptos** para definir; ha de elegir máximo 4 conceptos.
El segundo Bloque tiene una valoración máxima de **3 puntos**.

BLOQUE 3: Hay **2 tablas**. Elige una de ellas y relaciona los términos de sus dos columnas.
El tercer bloque tiene una valoración máxima de **2 puntos**

Es obligatorio responder a cuestiones de cada bloque para llegar a la puntuación máxima del examen (10).
TODAS LAS RESPUESTAS SE ESCRIBIRÁN SOBRE EL CUADERNILLO ADJUNTO Y NO SOBRE LA HOJA DE EXAMEN.

Observación importante:

En ningún caso se corregirá un número mayor de preguntas de las indicadas en cualquier bloque de preguntas.

Para la corrección se seguirá el orden en el que las respuestas aparezcan desarrolladas por el estudiante.

Solo si el estudiante ha tachado alguna de ellas, se entenderá que esa pregunta no debe ser corregida; en ese caso se le corregiría, además, aquella que ocupase el correspondiente y lógico lugar de la tachada, siempre y cuando pertenezca a su misma agrupación y en el orden de respuesta.

BLOQUE 1. Elige y Desarrolla UNA de las dos propuestas practicas: (Máximo 5 puntos) (UTILIZA EL CUADERNILLO DE EXAMEN Y EL FORMATO MILIMETRADO)

PROPUESTA 1.

Realizar, sobre una trama cuadrangular adjunta a este cuadernillo, un **IMAGOTIPO** que sirva como parte de la IDENTIDAD VISUAL CORPORATIVA de una **AGENCIA especializada en VIAJES DE AVENTURA**.

Al menos, el desarrollo de la idea deberá incluir:

- *BRAINSTORM (árbol de ideas), BOCETOS, MAQUETA y ARTE FINAL.*
- *Texto para incluir: **NAUTILUS Travel.***
- *Tamaño arte final: 12 cm por su lado mayor.*
- *Técnica seca: rotulador, lápiz de grafito, lápices de colores, collage, etc.*
- *Realiza una pequeña memoria del ejercicio (50-75 palabras) explicando tu solución.*

PROPUESTA 2.

Realizar, sobre la trama cuadrangular adjunta a este cuadernillo, un **CARTEL** conmemorativo del **FESTIVAL DE LAS AVES** celebrado en Cáceres.

- *Utiliza el cuadernillo de examen para BRAINSTORM (árbol de ideas), BOCETOS, MAQUETA y toda la superficie de la trama cuadrangular adjunta para el ARTE FINAL.*
- *Texto para incluir: **FESTIVAL DE LAS AVES, día 20 de Mayo, Cáceres.***
- *Técnica seca: rotulador, lápiz de grafito, lápices de colores, collage, etc.*
- *Realiza una pequeña memoria del ejercicio (50-75 palabras) explicando tu solución.*

BLOQUE 2. Define o explica 4 de los siguientes conceptos:

(0,75 puntos por cada concepto correcto)

(Máximo 3 puntos)

(CONTESTA EN EL CUADERNILLO)

- ARMONÍA DE COLORES ANÁLOGOS.
- LEY DE FIGURA FONDO. (GESTALT).
- ARTE FINAL.
- LA BAUHAUS.
- LA MEZCLA SUSTRACTIVA. (COLOR).
- LA IMAGEN DIGITAL.
- TRIADA DE COLOR.
- IMAGOTIPO.

BLOQUE 3. Elige UNA de las dos tablas que se presentan y relaciona los términos de sus dos columnas.

(0,25 puntos por cada relación correcta)

(Máximo 2 puntos)

(CONTESTA EN EL CUADERNILLO)

TABLA 1

| | | | |
|---|---------------------|---------------------|---|
| A | BOCETOS | MAQUETACIÓN | 1 |
| B | ROJOS | COLORES CÁLIDOS | 2 |
| C | ESCANER | GESTALT | 3 |
| D | SANGRADO | PAPEL | 4 |
| E | WALTER GROPIUS | PROPIEDAD DEL COLOR | 5 |
| F | LEY DE FIGURA-FONDO | IMAGEN DIGITAL | 6 |
| G | LUMINOSIDAD | PROCESO DE DISEÑO | 7 |
| H | RESMA | LA BAUHAUS | 8 |

TABLA 2

| | | | |
|---|------------------|-------------------|---|
| A | TOULOUSE LAUTREC | TIPOGRAFÍA | 1 |
| B | CUATRICOMÍA | IMPRESIÓN | 2 |
| C | SERIF | PERCEPCIÓN VISUAL | 3 |
| D | ERGONOMÍA | MEZCLA ADITIVA | 4 |
| E | GESTALT | CARTEL | 5 |
| F | MARGEN | WEIMAR | 6 |
| G | RGB | DISEÑO DE OBJETOS | 7 |
| H | LA BAUHAUS | MAQUETACIÓN | 8 |



Prueba de Evaluación de Bachillerato para el Acceso a la Universidad (EBAU)

Universidad de Extremadura

Curso 2021-2022

Materia: ECONOMÍA DE LA EMPRESA

Tiempo máximo de la prueba: 1h 30 min

INSTRUCCIONES PARA REALIZAR EL EXAMEN

El examen consta de 2 **bloques de preguntas**. El **primero** de ellos tiene una valoración de **5 puntos**. Consta de 10 preguntas, de las cuales el estudiante ha de **elegir 5**, con un valor de 1 punto cada una de ellas.

En el segundo bloque se presentan **4 problemas**, de 2,5 puntos cada uno; ha de elegir 2 problemas. La puntuación máxima de este bloque es de **5 puntos**.

Es obligatorio responder a cuestiones de cada bloque para llegar a la puntuación máxima del examen (10).

Observación importante: en ningún caso se corregirá un número mayor de preguntas de las indicadas para cada bloque de preguntas (5 de teoría y 2 problemas). Para la corrección se seguirá el orden en el que las respuestas aparezcan desarrolladas por el estudiante. Sólo si el estudiante ha tachado alguna de ellas, se entenderá que esa pregunta no debe ser corregida; en ese caso se le corregiría aquella que ocupase el correspondiente y lógico lugar de la tachada, siempre y cuando pertenezca a su misma agrupación y en el orden de respuesta.

BLOQUE DE TEORÍA (Elegir 5 de las 10 preguntas)

La empresa PEGASOAP, SL, con domicilio social en Cáceres, pertenece a los 3 hermanos Ana, Paco y Marta Domínguez Aseado en iguales porcentajes de propiedad. Fabrica y vende jabones artesanos y ecológicos elaborados con aceite de oliva virgen extra de Sierra de Gata, miel de las Hurdes y cereza del Jerte. Tiene una plantilla fija de 30 trabajadoras. Ha obtenido importantes premios en materia de calidad, y sus productos son muy reconocidos y demandados a nivel nacional e internacional. Respecto a esta empresa, se plantean las siguientes cuestiones:

- 1.- Clasifique esta empresa en función de los siguientes criterios: dimensión o tamaño, sector de actividad, propiedad del capital y forma jurídica. Para cada uno de ellos, indique brevemente su significado. (1 punto)
- 2.- Defina los tipos de entorno de la empresa, e indique un ejemplo para cada uno de ellos que puedan afectar a la empresa PEGASOAP, SL. (1 punto)
- 3.- PEGASOAP, SL, ha crecido en estos últimos años mediante las estrategias de "Penetración de Mercado" y "Desarrollo de Mercado". Defina esas estrategias de crecimiento interno y explique un ejemplo ilustrativo para cada una de ellas. (1 punto)
- 4.- La empresa tiene un establecimiento en Cáceres y otro en Badajoz, pero actualmente está buscando localizaciones idóneas para abrir dos nuevos puntos de venta fuera de la región, en Salamanca y Sevilla. Identifique y explique brevemente cuatro factores de localización empresarial que puedan ser tenidos en cuenta para los nuevos establecimientos comerciales. (1 punto)
- 5.- PEGASOAP, SL, tiene una estructura organizativa de modelo lineal o jerárquico. Explique brevemente en qué consiste este modelo y cite dos características. (1 punto)
- 6.- Los 3 hermanos Domínguez Aseado, además de ser los propietarios, dirigen la empresa citada. Realizan la toma de decisiones mediante la aplicación de una serie de funciones. Copie la tabla siguiente en el cuadernillo de respuestas y complétela con el nombre de las 4 funciones directivas (o de dirección) que corresponden a las definiciones indicadas:

| DEFINICIONES | FUNCIÓN |
|---|---------|
| Determinar los objetivos a alcanzar en un periodo de tiempo , así como las estrategias a seguir y las acciones que se van a realizar para conseguirlo. | |
| Diseñar una estructura en la que queden definidas todas las tareas que debe realizar cada persona que forma parte de la empresa, así como su responsabilidad y autoridad . | |
| Atraer, seleccionar y mantener una fuerza de trabajo eficiente en la empresa, ejerciendo el necesario liderazgo y consiguiendo un adecuado ambiente de motivación en el trabajo. | |
| Verificar que todo ha salido como se había planificado, para garantizar que se cumplen los objetivos establecidos, corrigiendo las desviaciones que puedan producirse en un futuro y/o revisando los propios planes . | |

(1 punto).

7.- El departamento comercial de PEGASOAP, SL, está realizando un esfuerzo importante para llevar a cabo distintas políticas de marketing-mix que mejoren la satisfacción de sus clientes, así como las expectativas de venta de la empresa. Defina este concepto de marketing-mix, elija una de las variables que lo forman y proponga un ejemplo de estrategia en relación con la misma. (1 punto)

8.- La dirección de esta empresa participa anualmente en proyectos específicos en materia de ética en el marketing empresarial. Explique este concepto y exponga dos ejemplos, con relación a este tipo de actuaciones, que considere válidos para este caso. (1 punto)

9.- Según la forma jurídica de PEGASOAP, SL, explique el tipo de responsabilidad que asumen los/as socios/as respecto a las deudas de la empresa en caso de impago, y justifique si esto supone una ventaja o inconveniente en comparación a otras formas jurídicas con otro tipo de responsabilidad. (1 punto)

10.- ¿Podemos considerar a PEGASOAP, SL, como una pyme? Si la respuesta es afirmativa, indique dos ventajas y dos inconvenientes de tener ese tamaño frente a ser una empresa muy grande. Si la respuesta es negativa, explique por qué cree usted que no es una pyme. (1 punto)

BLOQUE DE PROBLEMAS (Elegir 2 de los 4 problemas)

Problema nº 1.- PEGASOAP, SL, presenta unos costes fijos a los que tiene que hacer frente mensualmente por valor de 10.000 €, así como un coste variable unitario de 10 €/ud. Actualmente el precio al que está vendiendo cada pack de jabones naturales es de 18 €/ud. A partir de estos datos, se pide:

- Calcule el punto muerto o umbral de rentabilidad de la empresa y explique su significado (1,25 puntos).
- Represente gráficamente el punto muerto o umbral de rentabilidad. Indique unidades de ejes y puntos de interés del gráfico. (1,25 puntos)

Problema nº 2.- En 2020 PEGASOAP, SL, obtuvo una producción de 50.000 unidades habiendo utilizado 1.000 kilos de materias primas. En 2021 la empresa consiguió una producción de 66.000 unidades, con 1.100 kilos de la misma materia prima.

- Explique el concepto de productividad y calcule su valor para los años 2020 y 2021 (1,25 puntos).
- Determine la diferencia de productividad, en variación porcentual del año 21 respecto al año 20, y comente el resultado. (1,25 puntos)

Problema nº 3.- Con la finalidad de valorar adecuadamente su apalancamiento financiero, el departamento de contabilidad de PEGASOAP, SL, presenta la siguiente información relativa al último ejercicio económico:

- Beneficio bruto o beneficio antes de intereses e impuestos (BAII): 200.000 €.
 - Valor total del Activo: 800.000 €.
 - Detalle de las fuentes de financiación: 600.000 € corresponden a la financiación propia y el resto a la financiación ajena, por la que debe pagar una carga financiera (intereses) del 10% anual.
 - La carga fiscal procede de la aplicación de un tipo impositivo del impuesto de sociedades del 25 %.
- Calcule la rentabilidad económica de la empresa e interprete el resultado. (1,25 puntos)
 - Calcule la rentabilidad financiera de la empresa e interprete el resultado. (1,25 puntos)

Problema nº 4.- El departamento de inversión y financiación de PEGASOAP, SL, está estudiando las posibilidades de realización de dos proyectos inversión para los próximos años:

A = Compra de maquinaria específica de alta eficiencia energética (duración de 2 años)

B = Alquiler de instalación completamente equipada para la producción (duración de 3 años)

Las características de ambos proyectos se presentan en la siguiente tabla (unidades monetarias expresadas en euros):

| PROYECTOS | DESEMBOLSO INICIAL | FLUJOS NETOS DE CAJA | | |
|-----------|--------------------|----------------------|-------|-------|
| | | Año 1 | Año 2 | Año 3 |
| A | 5.000 | 3.000 | 4.000 | - |
| B | 1.000 | 800 | 800 | 800 |

- Si la tasa de actualización anual o coste del capital es del 8 %, calcule el VAN de cada proyecto, y ordénelos por preferencia explicando su significado. (1,25 puntos)
- Calcule la Tasa Interna de Rentabilidad (TIR) del proyecto A, e interprete su significado. (1,25 puntos)

Prueba de Evaluación de Bachillerato para el Acceso a la Universidad (EBAU)

Universidad de Extremadura
Curso 2021-2022

Materia: HISTORIA DE LA FILOSOFÍA

Tiempo máximo de la prueba: 1h 30 min

El examen consta de **10 preguntas**, cuyo valor es de **2 puntos**. **El estudiante ha de elegir 5 preguntas**.

En ningún caso deberá responder a un número mayor del indicado porque en la corrección sólo se tendrán en cuenta las cinco primeras cuestiones respondidas. Si se desea que alguna de ellas no sea tenida en cuenta, el estudiante ha de tacharla y dejarlo claramente indicado. En ese caso, además de las cuatro primeras preguntas sin tachar, se corregirá la que ocupe el sexto lugar. En ningún caso se corregirá un número mayor de preguntas de las indicadas.

1. Explique la ética de Platón o de cualquier autor de la Filosofía Antigua o Medieval. (2)
2. Explique y realice una breve panorámica de las principales aportaciones de un autor presocrático. (2)
3. Explique la relación entre política y ética en Aristóteles. (2)
4. Elija UNA entre estas dos cuestiones:
 - a. Comente este fragmento de Kant: “Es tan cómodo ser menor de edad. Basta con tener un libro que supla mi entendimiento, alguien que vele por mi alma y haga las veces de mi conciencia moral, a un médico que me prescriba la dieta, etc., para que yo no tenga que tomarme tales molestias. No me hace falta pensar, siempre que pueda pagar; otros asumirán por mí tan engorrosa tarea”. (2)
 - b. Relacione cualquier aspecto de la filosofía de Kant con la actualidad (2)
5. Explique la cuestión de fe y razón en Tomás de Aquino. (2)
6. Explique la teoría ética de cualquier autor de la Filosofía Moderna. (2)
7. Explique la teoría del conocimiento en Kant o la posibilidad de la metafísica como ciencia. (2)
8. Elija UNA entre estas dos cuestiones:
 - a. Comente este fragmento de Nietzsche: “El mundo verdadero, asequible al sabio, al piadoso, al virtuoso, —él vive en ese mundo, es ese mundo. (La forma más antigua de la Idea, relativamente inteligente, simple, convincente. Transcripción de la tesis “yo, Platón, soy la verdad”)”. (2)
 - b. Relacione cualquier aspecto de la filosofía de Nietzsche con la actualidad. (2)
9. Explique la concepción del ser humano en cualquier autor de la Filosofía Contemporánea. (2)
10. Explique la crítica a la metafísica en cualquier autor de la Filosofía Contemporánea. (2)



Guía completa en selectividad.academy/guia-selectividad
Todo sobre la selectividad

Prueba de Evaluación de Bachillerato para el Acceso a la Universidad de Extremadura Curso 2021-2022

Asignatura: FÍSICA

Tiempo máximo de la prueba: 1h.30 min.

INSTRUCCIONES PARA REALIZAR EL EXAMEN

El examen consta de **10 preguntas**, cuyo valor es de **2 puntos cada una**. **El estudiante ha de elegir 5 preguntas**. En ningún caso deberá responder a un número mayor del indicado, porque en la corrección del mismo sólo se tendrán en cuenta las cinco primeras cuestiones/preguntas respondidas. Si se desea que alguna de ellas no sea tenida en cuenta, el estudiante ha de tacharla y dejarlo claramente indicado. En ese caso, se tendrá en cuenta la que marque como válida, y si no la marca, además de las cuatro primeras preguntas sin tachar, se corregirá la inmediatamente posterior (es decir la que ocupe el sexto lugar).

EXAMEN

- 1) Determina el trabajo desarrollado para transportar una carga eléctrica entre dos puntos, en función de la diferencia de potencial. *(Calificación, 2 puntos)*
- 2) Indica la relación entre energía de un cuerpo, su masa en reposo, y su velocidad, según la Teoría de la Relatividad. *(Calificación, 2 puntos)*
- 3) Diga si la siguiente frase es CIERTA o FALSA y razone la respuesta: "Si la intensidad de una onda es I en un punto situado a 2 metros del foco emisor, entonces a 6 metros será $I/3$ ". *(Calificación, 2 puntos)*
- 4) **Marte** es un planeta bastante más pequeño que la **Tierra**. Concretamente, su diámetro es el 53% del de la Tierra y su masa el 11%. En los próximos años se quiere enviar un astronauta a la superficie de Marte. Si tuviese una masa de 80 kg, calcule a) el peso de este astronauta en la superficie de Marte y b) la intensidad del campo gravitatorio que soporta en dicha superficie.
Datos: constante de gravitación universal (G) = $6,67 \cdot 10^{-11}$ N.m²/kg²; masa de la Tierra (M_T)= $6 \cdot 10^{24}$ kg; radio de la Tierra (R_T)= 6370 km. *(Calificación de cada apartado, 1 punto)*
- 5) Determine la velocidad inicial a la que hay que lanzar un cohete verticalmente, desde la superficie de la Tierra, para que ascienda a una altura de 900 km.
Datos: constante de gravitación universal (G) = $6,67 \cdot 10^{-11}$ N.m²/kg²; masa de la Tierra (M_T)= $6 \cdot 10^{24}$ kg; radio de la Tierra (R_T)= 6370 km. *(Calificación, 2 puntos)*
- 6) Dos cargas eléctricas positivas están situadas en los puntos (0,0) y (6,0) de un sistema de coordenadas en el que las distancias se miden en metros. La primera es de 4 μ C y la segunda de 7 μ C. Calcule el potencial eléctrico en los puntos a) A(1,0) y b) B(8,0). Datos: $K_0 = 9 \cdot 10^9$ N.m²/C². *(Calificación de cada apartado, 1 punto)*
- 7) Una onda tiene una longitud de onda de 10 m, una amplitud de 18 m, y una frecuencia de 8 Hz. Determine a) la velocidad de propagación y b) la ecuación de la onda. *(Calificación de cada apartado, 1 punto)*
- 8) Un fotón viaja en el vacío a la velocidad de $3 \cdot 10^8$ m/s. La longitud de onda asociada al fotón es de $5 \cdot 10^{-7}$ m. Determine: a) la frecuencia de la onda y b) la energía del fotón.
Datos: Constante de Planck (h) = $6,6 \cdot 10^{-34}$ J.s. *(Calificación de cada apartado, 1 puntos)*
- 9) Un objeto de 4 cm de altura está a una distancia de 2 cm de una lente convergente, cuya distancia focal es 16 cm. Determina: a) la posición de la imagen; y b) el tamaño de la imagen y las características de dicha imagen. *(Calificación de cada apartado, 1 punto)*
- 10) El ¹⁸F es un isótopo radiactivo muy utilizado como radiofármaco en la Tomografía por Emisión de Positrones. Se desintegra con un periodo de semidesintegración de 110 minutos. Si se tiene una muestra de 12 g determine: a) la constante de desintegración de este radionúclido y b) la cantidad de ¹⁸F que quedará al cabo de 3 horas.



Prueba de Evaluación de Bachillerato para el Acceso a la Universidad (EBAU)

Universidad de Extremadura

Curso 2021-2022

Materia: Lengua extranjera: FRANCÉS

Tiempo máximo de la prueba: 1h 30 min

INSTRUCCIONES PARA REALIZAR EL EXAMEN

El examen consta de 4 bloques de preguntas, de las cuales, únicamente, se habrá de responder a un determinado número, tal y como se especifica en cada uno de los bloques. Todas las respuestas serán redactadas en lengua francesa.

- La puntuación máxima de cada bloque y de cada pregunta será la detallada en el cuerpo del examen.
- Es obligatorio responder correctamente al número de preguntas requerido en cada uno de los bloques para obtener la puntuación máxima del examen (10).

Observación importante: en ningún caso se corregirá un número mayor de preguntas del especificado en cada uno de los 4 bloques. Para la corrección, se seguirá el orden en el que las respuestas aparezcan desarrolladas por el estudiante. Solo si el estudiante ha tachado alguna de ellas, se entenderá que esa pregunta no debe ser corregida; en este caso, se le corregiría aquella que ocupase el correspondiente y lógico lugar de la tachada, siempre y cuando pertenezca a su misma agrupación y en el orden de respuesta.

***TODAS LAS PREGUNTAS HAN DE SER RESPONDIDAS EN EL CUADERNILLO DE EXAMEN y NO en estas hojas.**

PREGUNTAS

BLOQUE 1: COMPRENSIÓN LECTORA

Este bloque comprende dos textos – A: « Les avantages et les inconvénients de l'internet » y B: « Accueil » – y cada uno de ellos consta de dos conjuntos de preguntas (1.1. y 1.2). Se deberá elegir entre el texto A o B y responder, en cada conjunto 1.1 y 1.2, únicamente a dos de las tres preguntas asociadas al texto seleccionado. **Total: máximo 3 puntos.**

TEXTE A :

Les avantages et les inconvénients de l'internet

De nos jours, vous savez surement ce qu'est internet. Apparue aux États-Unis dans les années 1970, le réseau internet ne cesse de se développer. Utilisé dans un premier temps pour créer un réseau de communication dans l'armée, l'internet devient de plus en plus partie intégrante et presque indispensable de notre quotidien.

Il y a quelques années, les étudiants utilisaient des catalogues de cartes de bibliothèque, des encyclopédies et des magazines pour trouver des informations pour leurs recherches et projets. Aujourd'hui, l'internet rationalise la recherche et permet aux étudiants de consulter le texte intégral des publications et même des livres directement depuis leur ordinateur.

Avec l'aide d'étudiants et d'enseignants sur Internet, ils peuvent se connecter entre eux et communiquer entre eux, créer des groupes en ligne, travailler dans un contexte pédagogique et partager des informations.

Un autre effet positif de l'Internet dans l'enseignement est la formation à distance ou en ligne. Avec cet outil, les élèves peuvent prendre des cours avec le matériel de cours en ligne disponible.

Mais, avec la rapidité de transmission et de propagation des informations, internet est un environnement très fertile pour les fausses informations. Les contenus sur internet ne révèlent pas forcément la réalité. Il peut s'agir d'opinions personnelles, de théories non validées, d'informations déformées ou de contenus violents.

D'ailleurs, sur internet les *spams* ne cessent de se développer, on est tous bombardés par des courriels non sollicités qui envahissent nos boîtes à lettres électroniques et nos réseaux sociaux.

Au surplus, la dépendance à internet touche de plus en plus de monde, adultes, jeunes et surtout enfants, ce qui peut avoir des conséquences néfastes pour le bien-être mental. Également, rester assis sans bouger pendant des heures devant l'ordinateur ou assis courbé devant un téléphone ou une tablette peut entraîner des effets nocifs pour la santé. Pour essayer de les éviter, vous devez être actif, pratiquer du sport et acquérir une bonne condition physique.

D'après <https://leap4s.com/academy/blog/les-avantages-et-les-inconvenients-de-linternet/>

TEXTE A, QUESTIONS:

1. Vrai ou faux. D'après le texte, dites si c'est vrai ou faux et justifiez votre réponse avec une phrase du texte même. Choisissez deux questions parmi les trois proposées. Total : 1 point maximum.

1.1.a.1.- Internet a été créé en Europe dans les années mille neuf cent cinquante. (0,50 points maximum).

1.1.a.2.- À l'origine, le réseau internet a été conçu pour résoudre les problèmes économiques de notre planète. (0,50 points maximum).

1.1.a.3.- Les informations erronées n'existent plus sur internet. (0,50 points maximum).

2. Répondez brièvement à ces questions selon le texte, mais sans répéter les phrases de celui-ci. Choisissez deux questions parmi les trois proposées. Total : 2 points maximum.

1.2.a.1.- Est-ce que l'internet a des effets positifs sur l'enseignement à distance ? (1 point maximum).

1.2.a.2.- L'utilisation de l'internet a-t-elle des incidences dans la manière de travailler des étudiants ? (1 point maximum).

1.2.a.3.- Est-ce que la sédentarité peut être une menace pour notre santé ? (1 point maximum).

TEXTE B :

Accueil

En France, plus d'un d'habitant sur dix est né à l'étranger. Notre pays rassemble des populations très diverses. Il a attiré depuis cent cinquante ans des migrants venus pour des raisons très différentes : opportunités de travail, recherche d'un pays sûr, curiosité intellectuelle ou artistique, regroupement familial... Cela a provoqué parfois des tensions, qui se sont apaisées au fil du temps. La France n'est pas la seule dans ce cas, au contraire ! En Europe occidentale, tous les peuples sont aujourd'hui pluriels, une diversité visible notamment dans les équipes sportives nationales mais aussi dans le monde de l'entreprise ou celui de la culture. En Allemagne, pays très dynamique économiquement, le nouveau gouvernement s'est donné comme objectif de faire venir de l'étranger 700 000 travailleurs pour permettre aux entreprises de disposer de la main-d'œuvre nécessaire pour se développer. Cela représentera plus de 2,5 millions de nouveaux venus en quatre ans. L'immigration est dans ce cas considérée comme une chance, pour ceux qui arrivent et pour le pays qui les reçoit. De fait, les migrants sont généralement des personnes entreprenantes, éduquées, courageuses.

On parle beaucoup de l'intégration des immigrés et de son importance, mais que comprend ce terme d'intégration ? L'intégration pourrait être définie comme la capacité des immigrés à atteindre les mêmes résultats socio-économiques que les personnes nées dans le pays d'accueil, tout en tenant compte, bien sûr, de leurs caractéristiques.

En réalité, derrière cette définition, se cache un phénomène très complexe avec des interactions multiples.

Tout d'abord, il est important de souligner que le processus d'intégration des immigrés comprend cinq dimensions principales : l'intégration économique, résidentielle, linguistique, sociale et culturelle. Pour que l'intégration soit une réalité, il faut un engagement fort de l'État français, avec un encadrement social et administratif qui fixe des règles et rassure. Il faut aussi que les immigrants veuillent s'intégrer dans la société qui les accueille. Chacun et chacune doit y mettre du sien. Au final, c'est toute la société qui s'enrichit au contact de l'autre.

D'après <https://campus.la-croix.com/2022/02/10/edito-de-fevrier/>
https://www.migrationsenquestions.fr/question_reponse/2582-quest-ce-que-lintegration-des-immigres/

TEXTE B, QUESTIONS:

1. Vrai ou faux. D'après le texte, dites si c'est vrai ou faux et justifiez votre réponse avec une phrase du texte même. Choisissez deux questions parmi les trois proposées. Total : 1 point maximum.

1.1.b.1.- En France, la moitié des habitants est née à l'étranger. (0,50 points maximum).

1.1.b.2.- La France se caractérise par une population ethniquement homogène. (0,50 points maximum).

1.1.b.3.- L'Allemagne n'a pas besoin de travailleurs étrangers. (0,50 points maximum).

2. Répondez brièvement à ces questions selon le texte, mais sans répéter les phrases de celui-ci. Choisissez deux questions parmi les trois proposées. Total : 2 points maximum.

1.2.b.1.- L'État français devrait-il promouvoir l'intégration des personnes migrantes ? (1 point maximum).

1.2.b.2.- Les immigrés sont-ils venus en France uniquement pour des raisons économiques ? (1 point maximum).

1.2.b.3.- Est-ce que la réussite de l'intégration dépend du seul facteur linguistique ? (1 point maximum).

BLOQUE 2: CUESTIONES LÉXICO-SEMÁNTICAS

Identifique, en el texto que haya elegido (A o B) del Bloque 1, las cuestiones indicadas a continuación. Se deberá contestar, únicamente, a dos de las cuatro preguntas propuestas para cada uno de los textos A o B. **Total: máximo 1 punto.**

2. TEXTE A

2.a.1.- Repérez le substantif qui correspond à la définition suivante : « ensemble d'études et de travaux menés par un spécialiste qui ont pour objet de faire méthodiquement progresser la connaissance ». (0,50 points maximum).

2.a.2.- Trouvez le terme correspondant à la définition suivante : « que l'on fait régulièrement tous les jours ». (0,50 points maximum).

2.a.3.- Notez l'adjectif synonyme de : « fructueux ». (0,50 points maximum).

2.a.4.- Indiquez l'adjectif antonyme de : « accessoire ». (0,50 points maximum).

2. TEXTE B

2.b.1.- Repérez le substantif qui correspond à la définition suivante : « activité humaine exigeant un effort, qui vise à la création et / ou à la production de nouvelles choses ». (0,50 points maximum).

maximum).

2.b.2.- Trouvez le terme correspondant à la définition suivante : « unité économique dont la fonction principale est de produire des biens ou des services pour le marché ». (0,50 points maximum).

2.b.3.- Notez le substantif synonyme de : « opportunité ». (0,50 points maximum).

2.b.4.- Indiquez l'adjectif antonyme de : « grossière ». (0,50 points maximum).

BLOQUE 3: CUESTIONES GRAMÁTICO-SINTÁCTICAS

Se deberá contestar, exclusivamente, a dos de las cuatro preguntas propuestas. **Total: máximo 2 puntos.**

3.1.- Complétez avec le pronom relatif simple qui convient : donne-moi le livre ils ont acheté. (1point maximum).

3.2.- Mettez au présent du subjonctif le verbe entre parenthèses : il faut que vous (FINIR) votre travail. (1point maximum).

3.3.- Remplacez les mots soulignés par le pronom personnel complément d'objet indirect qui correspond : nous avons téléphoné à nos parents : nous..... avons téléphoné. (1point maximum).

3.4.- Écrivez l'adjectif numéral ordinal correspondant à soixante-dix-neuf:..... (1point maximum).

BLOQUE 4: EXPRESIÓN ESCRITA

Redacte un texto –de 150 palabras aproximadamente– acerca de uno de los dos temas siguientes. **Total: máximo 4 puntos.**

4.1.- Le rôle de la publicité dans nos vies. (4 points maximum).

4.2.- Exprimez votre opinion sur les idées essentielles exposées dans le texte que vous avez choisi précédemment (Bloque 1, texto A o B.). (4 points maximum).

● Tú puedes. Y nosotros te ayudamos a demostrarlo.

Prueba gratis



Prueba de Evaluación de Bachillerato para el Acceso a la Universidad (EBAU)

Universidad de Extremadura
Curso 2021-2022

Materia: FUNDAMENTOS DE ARTE

Tiempo máximo de la prueba: 1h 30 min

INSTRUCCIONES PARA REALIZAR EL EXAMEN

El examen consta de 10 preguntas, cuyo valor es de 2 puntos. El estudiante ha de elegir 5 preguntas.

En ningún caso deberá responder a un número mayor del indicado porque en la corrección sólo se tendrán en cuenta las cinco primeras cuestiones/preguntas respondidas. Si se desea que alguna de ellas no sea tenida en cuenta, el estudiante ha de tacharla y dejarlo claramente indicado. En ese caso, además de las cuatro primeras preguntas sin tachar, se corregiría la que ocupe el sexto lugar.

Observación importante: en ningún caso se corregirá un número mayor de preguntas de las indicadas. Para la corrección se seguirá el orden en el que las respuestas aparezcan desarrolladas por el estudiante. Sólo si el estudiante ha tachado alguna de ellas, se entenderá que esa pregunta no debe ser corregida; en ese caso se le corregiría aquella que ocupase el correspondiente y lógico lugar de la tachada, siempre y cuando pertenezca a su misma agrupación y en el orden de respuesta.

1. **Analice la concepción visual del arte cubista - Juan Gris, Picasso y Braque (2 puntos)**
2. **Analice los movimientos Neogótico y Neomudéjar (2 puntos)**
3. **Comente las claves del cine surrealista. Luis Buñuel. (2 puntos)**
4. **Explique las principales características del expresionismo figurativo. Francis Bacon y de Lucian Freud. (2 puntos)**
- 5.- **Complete con una única respuesta los siguientes enunciados (2 puntos)**
 - a) Los pintores David Friedrich y Friedrich Schinkel pertenecen a la corriente del
 - b) El interior de la Catedral de la Almudena de Madrid es de estilo
 - c) El ballet *La consagración de la primavera* es una obra de Igor Stravinski estrenada en París con la coreografía de
 - d) ¿De qué famosa escuela de arte y diseño alemana fue director Walter Gropius?.....
 - e) ¿Quién es director de las películas de la trilogía de *El padrino*?
 - f) ¿Quién fue el autor de la escultura del *General Martínez Campos* situada en el parque del Retiro de Madrid?
 - g) ¿Qué superhéroe de cómic crearon en 1939 Bob Kane, Bill Finger?
 - h) Félix Rodríguez de la Fuente fue un documentalista español especializado en
- 6.- **Complete con una única respuesta los siguientes enunciados (2 puntos)**
 - a) El Fauvismo es un movimiento pictórico francés caracterizado por el uso provocativo del
 - b) Los Ballets Rusos, fue una compañía de ballet creada en 1907 por el empresario ruso
 - c) ¿A qué fotógrafo francés se deben las primeras fotografías aéreas de la historia?
 - d) La joyería Art - Deco está caracterizada por los diseños de formas
 - e) ¿Cuáles son los dos principios básicos de la Escuela de la Bauhaus?
 - f) Que fotoperiodista americano realizó las fotos de niños trabajando en fábricas, y la de los obreros en la viga del *Empire State*
 - g) ¿Qué superhéroe de cómic norteamericano lucha contra *Joker* en Gotham City?
 - h) ¿Por qué película recibió Alejandro Amenábar un Oscar?

7.- Relaciona las siguientes imágenes con su autor, título y corrientes (2 puntos)



a



b



c



d

8.- Relaciona las siguientes imágenes con su autor, título y corrientes (2 puntos)



a



b



c

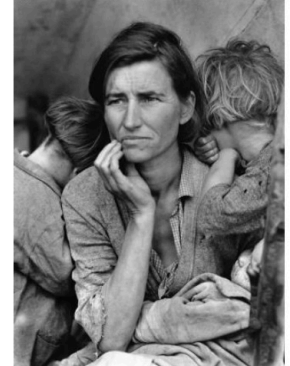

d

10.- Relaciona al artista con su corriente artística (2 puntos)

| | | |
|--------------------|----|------------------------------|
| David Hockney | A. | 1. Arquitectura Funcional |
| Mies van de Rohe | B. | 2. Romanticismo Francés |
| Paul Cézanne | C. | 3. Hiperrealismo |
| Robert Wiene | D. | 4. Postimpresionismo |
| Antoine-Jean Gros | E. | 5. Art Decó |
| Antonio López | F. | 6. Art Pop |
| Tamara de Lempicka | G. | 7. Arquitectura visual |
| Norman Foster | H. | 8. Art Nouveau |
| Eduardo Chillida | I. | 9. Cine Expresionista Alemán |
| Victor Horta | A. | 10. Escultura vasca |

10.- Relaciona al artista con su disciplina artística (2 puntos)

| | | |
|-----------------------|----|------------------------|
| Zaha Hadid | A. | 1. Música |
| Robert Capa | B. | 2. Cine |
| Vaslav Nijinsky | C. | 3. Arquitectura |
| Paco de Lucia | D. | 4. Fotografía |
| Berthe Morisot | E. | 5. Cartel publicitario |
| Alejandro Amenábar | F. | 6. Pintura |
| Joe Simon, Jack Kirby | G. | 7. Escultura |
| Balenciaga | H. | 8. Danza |
| Henry Moore | I. | 9. Comic |
| Alfons Mucha | J. | 10. Moda |

Prueba de Evaluación de Bachillerato para el Acceso a la Universidad (EBAU)

Universidad de Extremadura
Curso 2021-2022

Materia: **GEOGRAFÍA**

Tiempo máximo de la prueba: 1h 30 min

INSTRUCCIONES PARA REALIZAR EL EXAMEN.

El examen está estructurado en **cuatro bloques de preguntas**.

- El **primero** de ellos consta de dos preguntas sobre temas geográficos a desarrollar, de las cuales el estudiante ha de **elegir una**. La puntuación máxima será de **2,5 puntos**.
- En el **segundo** bloque se presentan dos ejercicios prácticos, de los que el estudiante ha de **seleccionar y comentar uno**. La puntuación máxima es de **2,5 puntos**.
- El **tercer** bloque presenta dos grupos de términos geográficos. El estudiante debe **seleccionar uno de ellos** (3 para definir y 3 para identificar). La puntuación máxima será de **3 puntos**.
- El **cuarto** bloque consta de dos pares de mapas. El estudiante debe **cumplimentar uno de estos pares de mapas** (provincias y unidades de relieve, o provincias y ríos). La puntuación máxima será de **2 puntos**.

Todas las preguntas han de ser respondidas en el cuadernillo del examen, identificando claramente cada una de ellas con su número, aunque no necesariamente en el mismo orden.

Es obligatorio responder a cuestiones de cada bloque para llegar a la puntuación máxima del examen (10).

Observación importante: en ningún caso se corregirá un número mayor de preguntas de las indicadas para cada bloque de preguntas. Para la corrección se seguirá el orden en el que las respuestas aparezcan desarrolladas por el estudiante. Solo si el estudiante ha tachado alguna de ellas, se entenderá que esa pregunta no debe ser corregida; en ese caso, se le corregirá aquella que ocupase el correspondiente y lógico lugar de la tachada, siempre y cuando pertenezca a su misma agrupación y en el orden de respuesta.

BLOQUE 1: TEMAS. (Puntuación máxima: 2,5 puntos)

Pregunta 1. Responda a uno de los dos temas siguientes (redactando con orden, coherencia y claridad expositiva):

- a) LAS AGUAS Y LA RED HIDROGRÁFICA. Las vertientes hidrográficas españolas. Uso y aprovechamiento de las aguas.
- b) EL ESPACIO URBANO. El sistema de ciudades en España.

BLOQUE 2: EJERCICIOS PRÁCTICOS: (Puntuación máxima: 2,5 puntos)

Pregunta 2. Comente uno de los gráficos propuestos a continuación:

2.1. Analiza y comenta el siguiente climograma (2,5 puntos):

- a) Realice un análisis de los elementos termo-pluviométricos representados.
- b) Explique los principales factores climáticos que influyen en el mismo. Indique qué tipo de clima se trata y sus características principales.

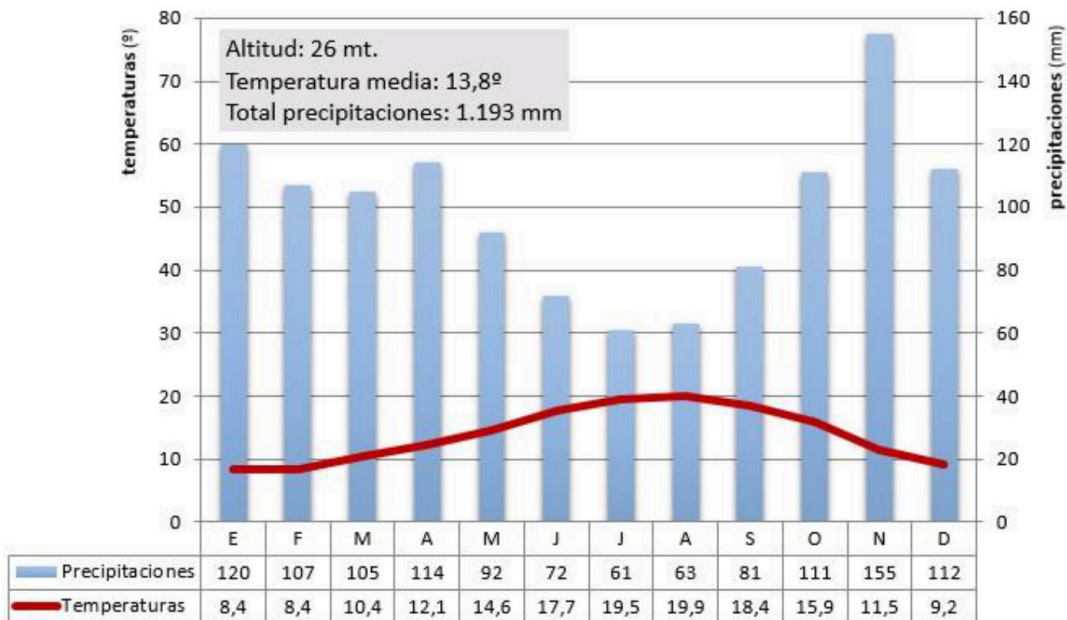

2.2. A la vista del siguiente **Mapa de la Red de Carreteras Principales de España** (2,5 puntos):

- a) Describe a grandes rasgos cómo es la red de carreteras española.
- b) ¿Qué problemas plantea? ¿Cuál es su origen?

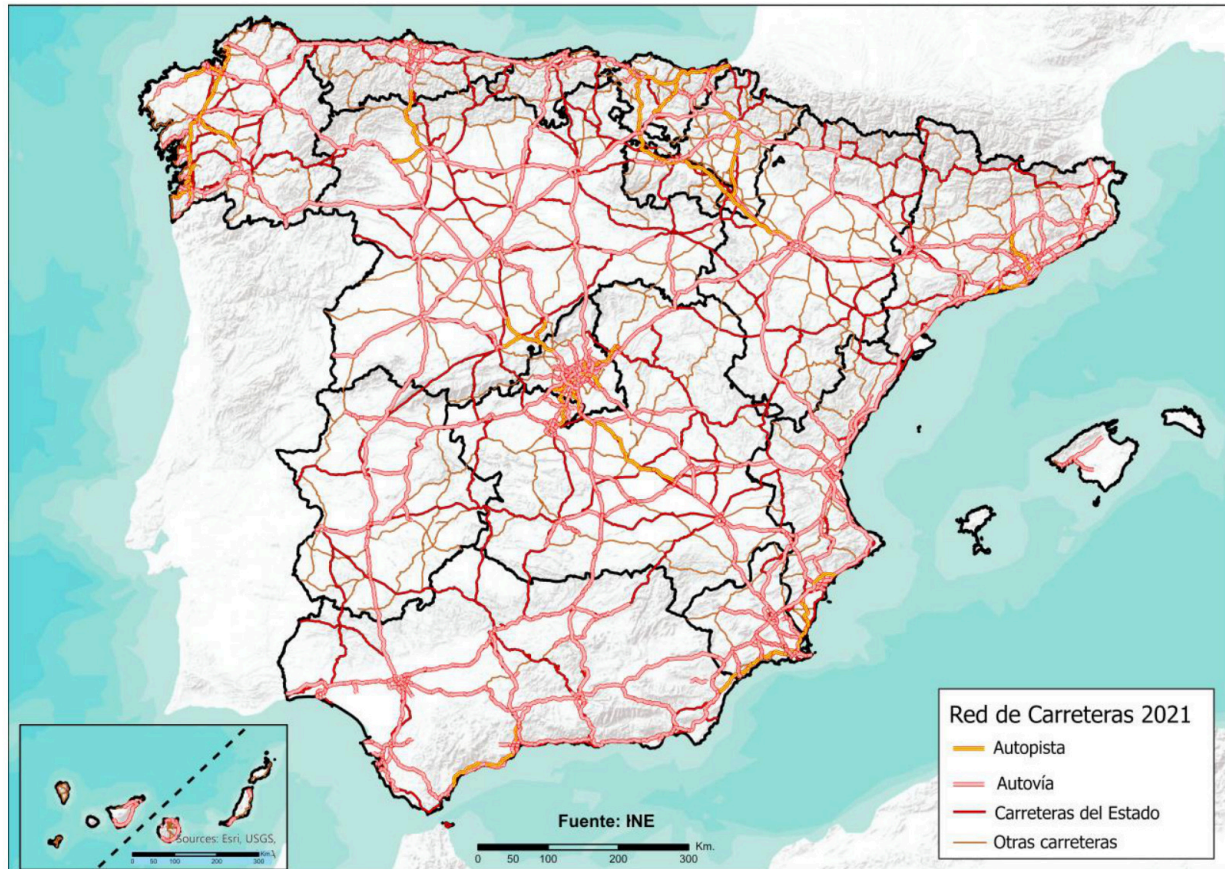

BLOQUE 3. TÉRMINOS GEOGRÁFICOS. Responda a uno de los dos ejercicios siguientes (3 puntos)

Ejercicio 3.1

a.- Defina los siguientes conceptos geográficos (1,5 puntos):

- a.1) Relieve Kárstico
- a.2) Deforestación
- a.3) Ganadería intensiva

b.- Identifique el término adecuado a cada una de las definiciones (1,5 puntos):

- b.1) Demarcaciones administrativas establecidas con la finalidad de favorecer la conservación del medio natural.
- b.2) Bosque esclerófilo abierto, con escasa cobertura forestal (encina, alcornoque, quejigo) y arbustiva, y extensas áreas herbáceas (pastizales). Combina el uso forestal con un aprovechamiento agrícola y ganadero.
- b.3) Procesos de modernización y políticas llevados a cabo para la adaptación de la producción industrial a las nuevas demandas del mercado.

Ejercicio 3.2

a.- Defina los siguientes conceptos geográficos (1,5 puntos):

- a.1) Meseta
- a.2) Energías Renovables
- a.3) Barbecho

b.- Identifique el término adecuado a cada una de las definiciones (1,5 puntos):

- b.1) Diferencia entre la temperatura media del mes más cálido y del mes más frío.
- b.2) Sistema de cultivo que dedica todas las parcelas de una explotación agraria o todas las explotaciones a un único cultivo.
- b.3) Espacio habitado que se encuentra en el campo, puede ser concentrado (formando pueblos), o disperso (casas y edificaciones aisladas).

BLOQUE 4: MAPAS. Resuelva uno de los dos ejercicios propuestos (2 puntos)

Ejercicio 4.a: Identifique las diez provincias señaladas en el mapa (1 punto).



- Identifique las diez unidades de relieve señaladas en el mapa (1 punto).

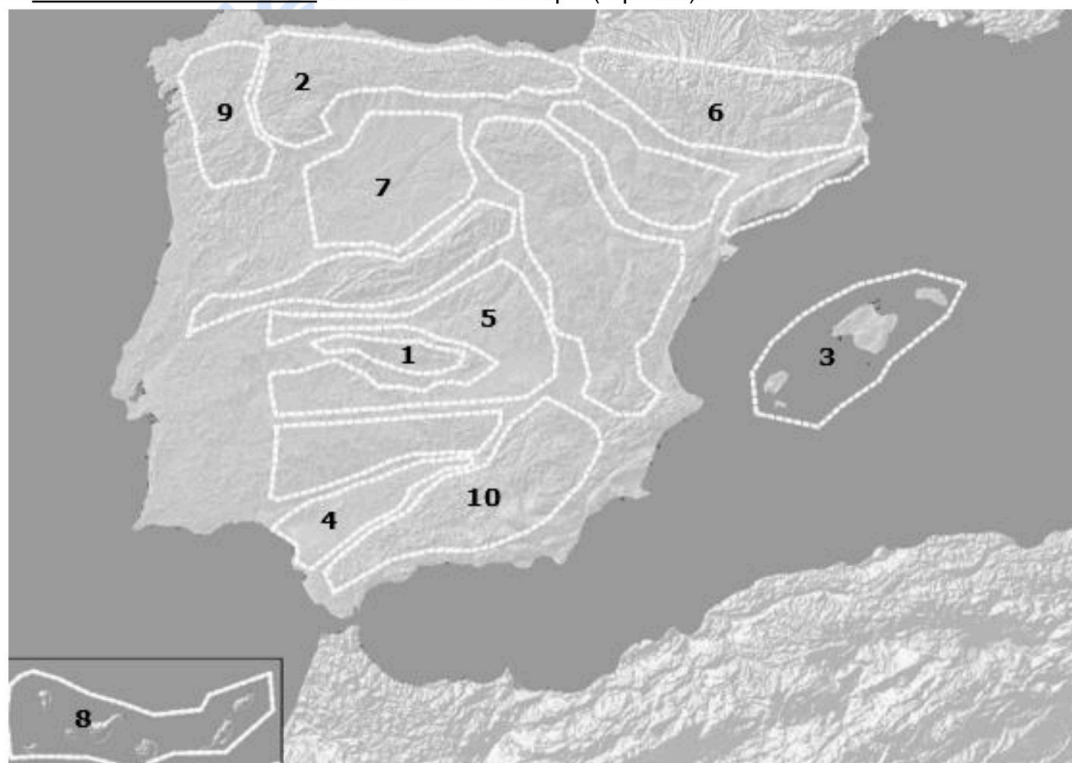

Ejercicio 4.b: Identifique las diez provincias señaladas en el mapa (1 punto).



- Identifique los diez ríos señalados en el mapa (1 punto).



INSTRUCCIONES PARA REALIZAR EL EXAMEN

El examen consta de **10 preguntas**, cuyo valor es de **2 puntos cada una**.
El estudiante ha de **elegir 5 preguntas**.

Observación importante: en ningún caso se corregirá un número mayor de preguntas de las indicadas. Para la corrección se seguirá el orden en el que las respuestas aparezcan desarrolladas por el estudiante. Sólo si el estudiante ha tachado alguna de ellas, se entenderá que esa pregunta no debe ser corregida; en ese caso, se le corregirá aquella que ocupase el correspondiente y lógico lugar de la tachada.

1. Indicar qué discontinuidades separan las diferentes unidades geoquímicas en el interior de la Tierra y método indirecto empleado para establecerlas (1 punto). Señalar las principales diferencias entre la corteza oceánica y la continental terrestre en cuanto composición y edad (1 punto).
2. Clasificar las siguientes rocas indicando el medio y las condiciones en que se han formado: lignito, (0.5 puntos), caliza bioclástica (0.5 puntos), granito (0.5 puntos) y pizarra (0.5 puntos).
3. Definir celdilla unidad (0.75 puntos) y el concepto de dureza mineral (0.75 puntos), ordenando los siguientes minerales en función de su dureza: calcita, diamante, cuarzo, yeso, fluorita (0.5 puntos).
4. Explicar qué son los puntos calientes (1 punto). Poner un ejemplo (1 punto).
5. Definir los elementos de un pliegue ilustrando cada uno de ellos en un esquema (2 puntos).
6. En relación con el modelado costero explicar la formación del acantilado y de la playa (2 puntos).
7. Definir morrena, dolina, abanico aluvial y cárcava (2 puntos).
8. En relación con los movimientos de laderas, explicar dos factores naturales desencadenantes de estos fenómenos (1 punto) y dos factores inducidos (1 punto).
9. Concepto de nivel freático (1 punto) y nivel piezométrico (1 puntos).
10. En el siguiente corte geológico:
 - a) Establecer su historia geológica (1.5 puntos).
 - b) Señalar el tipo de falla (0.25 puntos) y tipo de discontinuidad (0.25 puntos).

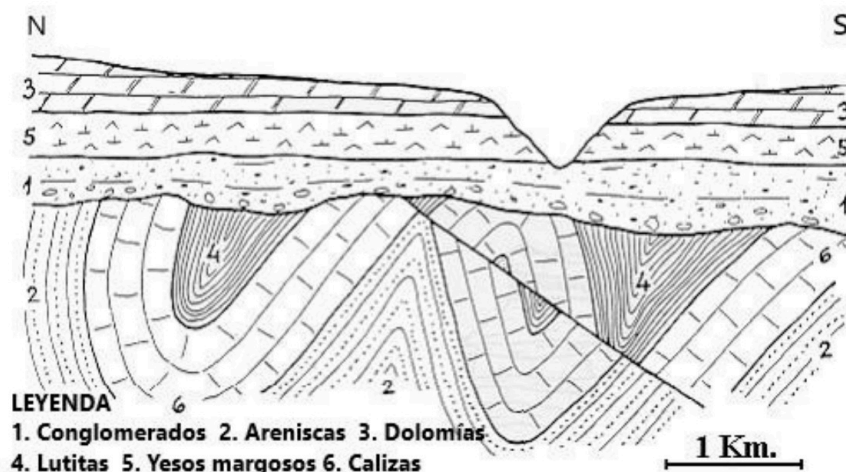



Prueba de Evaluación de Bachillerato para el Acceso a la Universidad Curso 2021-2022

Materia: GRIEGO II

Tiempo máximo de la prueba: 1h 30 min

INSTRUCCIONES PARA REALIZAR EL EXAMEN

Se permite el uso del diccionario y de la gramática incluida en él durante todo el examen.

El examen consta de **3 bloques de preguntas**.

El **primero** de ellos (**Texto**) tiene una valoración de **5 puntos**. Consta de 2 textos, de los cuales el estudiante ha de elegir y **traducir un texto**.

En el **segundo** bloque (**Morfología y Sintaxis**) se presentan 4 **preguntas**, de 1 punto cada una; se han de **elegir 2 preguntas**. La puntuación máxima de este bloque es de **2 puntos**.

En el tercer bloque (**Léxico y Literatura**) se presentan 6 **preguntas**, de 1 punto cada una; se han de **elegir 3 preguntas**. La puntuación máxima de este bloque es de **3 puntos**.

Para obtener la puntuación máxima del examen (10), será necesario contestar al número de preguntas que se indican en cada uno de los bloques y no se podrá dejar ningún bloque sin contestar.

Observación importante: En caso de que se conteste a un número mayor de preguntas que el número indicado para cada bloque, no se corregirán las que excedan de dicho número. Para la corrección se seguirá, entonces, el orden en el que las respuestas aparezcan desarrolladas. Si se ha tachado alguna de ellas, se entenderá que esa pregunta no debe ser corregida. En ese caso, se le corregiría, además, aquella que ocupase el correspondiente y lógico lugar de la tachada, siempre y cuando pertenezca a su misma agrupación y en el orden de respuesta.

BLOQUE 1: Texto: traduzca uno de los dos textos propuestos (valor: 5 puntos)

TEXTO 1: ZEUS Y LA SERPIENTE (adaptación *Fabulas* de Esopo, Chambry 122=Perry 221)

El regalo de boda de una serpiente a Zeus.

τοῦ Διὸς γαμοῦντος, πάντα τὰ ζῶα ἀνέφερον δῶρα. ὄφεις δὲ ῥόδον ἀναλαμβάνων τῷ στόματι ἀνέβαινεν. ὅτε δ' αὐτὸν εἶδε¹ ὁ Ζεὺς ἔφη²: “τῶν ἄλλων ἀπάντων δῶρα δέχομαι· ἀπὸ δὲ τοῦ σοῦ στόματος οὐ λαμβάνω”.

ὁ λόγος δηλοῖ ὅτι τῶν πονηρῶν αἱ χάριτες φοβεραὶ εἰσιν.

Notas: **1.** Aoristo de indicativo de εἶδω. **2.** 3ª pers. sing. imperfecto (con valor de aoristo) de indicativo activo de φημί.

Vocabulario del texto

| | | |
|--------------------------|---------------------------|----------------------------|
| ἄλλος, -η, -ο: otro | δῶρον, -ου, τό: regalo | πᾶς, πᾶσα, πᾶν: todo |
| ἀναβαίνω: presentarse | εἶδω: ver, observar | πονηρός, -ά, -όν: perverso |
| ἀναλαμβάνω: tomar, coger | Ζεὺς, Διός, ὁ: Zeus | ῥόδον, -ου, τό: rosa |
| ἀναφέρω: llevar, ofrecer | ζῶον, -ου, τό: animal | στόμα, -ατος, τό: boca |
| ἅπας, -ασα, -αν: todo | λαμβάνω: tomar, coger | φημί: decir |
| γαμέω: casarse | λόγος, -ου, ὁ: fábula | φοβερός, -ά, -όν: temible |
| δέχομαι: aceptar | ὄφεις, -εως, ὁ: serpiente | χάρις, -ιτος, ἡ: favor |
| δηλώω: mostrar | | |

TEXTO 2: LLAMAMIENTO PARA IR A LA GUERRA (Apolodoro, *Bibl. epítome* 3.6, adapt.)

Agamenón, alertado por Menelao del rapto de Helena, prepara la expedición griega contra Troya.

Μενέλαος δὲ αἰσθανόμενος τὴν ἀρπαγὴν ἦκει εἰς Μυκῆνας, καὶ δεῖται τοῦ Ἀγαμέμνονος ἀθροίζειν στρατείαν ἐπὶ Τροίαν. ὄδε πέμπων κήρυκα πρὸς ἕκαστον τῶν βασιλέων ὑπεμίμνησκε τῶν ὄρκων, καὶ ἔλεγε τὴν καταφρόνησιν εἶναι κοινήν. πολλοὶ δὲ προθυμούμενοι στρατεῦσθαι παραγίγνονται πρὸς Ὀδυσσεῖα ἐν Ἰθάκῃ.

Vocabulario del texto

| | |
|--|--|
| Ἀγαμέμνων, -ονος, ὄ: Agamenón | λέγω: decir |
| ἀθροίζω: reunir | Μενέλαος, -εως, ὄ: Menelao |
| αἰσθάνομαι: enterarse de, darse cuenta de (+ac.) | Μυκῆνη, -ης, ἡ: Micenas |
| ἀρπάγη, -ης, ἡ: rapto | Ὀδυσσεύς, -έως, ὄ: Ulises, Odiseo |
| βασιλεύς, -έως, ὄ: rey | παραγίγνομαι: presentarse |
| δέομαι: pedir (+ gen. a alguien) | πέμπω: enviar |
| ἕκαστος, -η, -ον: cada uno | πολύς -λή -ύ: mucho |
| ἦκω: llegar | προθυμέομαι: estar deseoso de |
| Ἰθάκη, -ης, ἡ: Ítaca | στρατεία, -ας, ἡ: ejército, expedición militar |
| καταφρόνησις, -εως, ἡ: afrenta, desdén | στρατεύω: (med.) guerrear, luchar |
| κήρυξ, -υκος, ὄ: heraldo, mensajero | Τροία, -ας, ἡ: Troya |
| κοινός -η -ον: común | ὑπομνήσκω: recordar (+gen.) |

BLOQUE 2: Morfología y Sintaxis: independientemente del texto traducido, conteste 2 preguntas de las 4 propuestas (valor: 1 punto/pregunta; puntuación máxima: 2 puntos)

2.1.- Morfología texto 1 (1 punto; 0,25 cada término): Defina morfológicamente:

σοῦ, στόματι, δῶρα, δέχομαι.

En el caso de los **nombres, pronombres y adjetivos**, hay que indicar *género, número, caso y grado* (si lo hay para los adjetivos), así como el *nominativo singular* del término de que se trate. En el caso de los **verbos**, hay que indicar, para las formas personales: *persona, número, tiempo, modo y voz*; para los infinitivos: *tiempo y voz*; para los participios: *género, número, caso, tiempo y voz*.

2.2.- Morfología texto 2 (1 punto; 0,25 cada término): Defina morfológicamente:

κήρυκα, ὑπεμίμνησκε, ὄδε, στρατεύεσθαι.

En el caso de los **nombres, pronombres y adjetivos**, hay que indicar *género, número, caso y grado* (si lo hay para los adjetivos), así como el *nominativo singular* del término de que se trate. En el caso de los **verbos**, hay que indicar, para las formas personales: *persona, número, tiempo, modo y voz*; para los infinitivos: *tiempo y voz*; para los participios: *género, número, caso, tiempo y voz*.

2.3.- Sintaxis del texto 1 (valor 1 punto; 0,5 por sección): Escriba, señalando con claridad y precisión su comienzo y final una **oración subordinada sustantiva (o completiva)** y una construcción de **participio (genitivo) absoluto** (y los sintagmas que lo integran).

2.4.- Sintaxis del texto 2 (valor 1 punto; 0,5 por sección): Escriba, señalando con claridad y precisión su comienzo y final una **oración completiva (o sustantiva) de infinitivo no concertado** y una construcción de **participio concertado** (señalando con claridad el participio y el sustantivo con el que concierta).

BLOQUE 3: Léxico y Literatura: conteste 3 preguntas de las 6 propuestas (valor: 1 punto/pregunta; puntuación máxima: 3 puntos)

3.1.- Léxico (valor 1 punto; 0,25 por cada término): Escriba dos palabras españolas relacionadas etimológicamente con cada uno de los dos siguientes términos o raíces: ἥλιος y γῆ. Indique las raíces griegas y su significado en español de **quiromancia** y **perímetro**.

3.2.- Léxico (valor 1 punto; 0,25 por cada término): Escriba dos palabras españolas relacionadas etimológicamente con cada uno de los dos siguientes términos o raíces: γιγνώσκω y θήκη. Indique las raíces griegas y su significado en español de **cefalalgia** y **psicosis**.

3.3.- Literatura (valor 1 punto): Desarrolle por escrito (máximo dos páginas o caras de folio) el tema: **Homero. La Odisea**.

3.4.- Literatura (valor 1 punto): Desarrolle por escrito (máximo dos páginas o caras de folio) el tema: **La lírica griega**.

3.5.- Literatura (valor 1 punto): Ponga en relación género, autor, obra y tema.

La respuesta correcta para cada relación puede darse separando con guiones las numeraciones de cada elemento (ej. A-1-a-i) o incluyendo el texto completo de género-autor-obra y, en el apartado temático, las dos o tres palabras iniciales del mismo que dejan clara la elección hecha (género-autor-obra-primeras palabras del tema...).

| GÉNERO | AUTOR | OBRA | TEMA |
|-------------------|----------------|---------------------------------|--|
| A. épica | 1. Aristófanes | a. <i>poemas</i> | i. democracia e igualdad |
| B. historiografía | 2. Sófocles | b. <i>Ilíada</i> | ii. imparcialidad y contraste de fuentes |
| C. lírica mélica | 3. Safo | c. <i>Asambleístas</i> | iii. maldición de una estirpe |
| D. tragedia | 4. Tucídides | d. <i>Antígona</i> | iv. experiencia compartida |
| E. comedia | 5. Homero | e. <i>Guerra del Peloponeso</i> | v. gestas y combates singulares |

3.6.- Literatura (valor 1 punto): Ponga en relación género, autor, obra y tema.

La respuesta correcta para cada relación puede darse separando con guiones las numeraciones de cada elemento (ej. A-1-a-i) o incluyendo el texto completo de género-autor-obra y, en el apartado temático, las dos o tres palabras iniciales del mismo que dejan clara la elección hecha (género-autor-obra-primeras palabras del tema...).

| GÉNERO | AUTOR | OBRA | TEMA |
|--------------------|----------------|------------------------------------|---|
| A. comedia | 1. Esquilo | a. <i>Odisea</i> | i. lucha por el poder |
| B. épica | 2. Solón | b. <i>Elegías</i> | ii. la paz frente a la guerra |
| C. historiografía | 3. Homero | c. <i>Lisístrata</i> | iii. poesía y actualidad política |
| D. tragedia | 4. Aristófanes | d. <i>Nueve libros de historia</i> | iv. Telémaco viaja para saber de su padre |
| E. lírica elegíaca | 5. Heródoto | e. <i>Siete contra Tebas</i> | v. narración de las guerras médicas |



**Prueba de Evaluación de Bachillerato
para el Acceso a la Universidad (EBAU)**
Universidad de Extremadura
Curso 2021-2022

Materia: **HISTORIA DE ESPAÑA**

Tiempo máximo de la prueba: 1h 30 min

INSTRUCCIONES PARA REALIZAR EL EXAMEN: El examen consta de tres apartados vinculados a distintos bloques de contenido en los que queda estructurado el temario:

- Dos textos de los que se elegirá UNO, que deberá ser objeto de análisis y contextualización. Al texto elegido se asocia expresamente una cuestión derivada de los estándares de aprendizaje evaluables, que requerirá un desarrollo de sus aspectos fundamentales y complementarios con los del comentario realizado. Se recomienda una extensión para la respuesta de cara y media de folio o de un folio completo. La máxima puntuación alcanzable en esta parte del examen es de **4 puntos**.

- Dos temas para desarrollar, de los que el estudiante elegirá UNO, vinculados a los estándares de aprendizaje referidos a la etapa contemporánea anterior a 1975. Se recomienda utilizar cara y media de folio o un folio completo. La máxima puntuación alcanzable en esta parte del examen es de **3 puntos**.

- Seis cuestiones relacionadas con diferentes bloques del temario, de las que se responderán como máximo TRES de forma sintética, pero con suficiente amplitud y rigor. Se recomienda que se dediquen entre 12 y 15 líneas para cada cuestión. La máxima puntuación alcanzable en esta parte del examen es de **3 puntos** (1 punto máximo por cada una de las tres preguntas elegidas por el estudiante).

Es obligatorio responder a cuestiones de cada bloque para llegar a la puntuación máxima del examen (10 puntos).

Observación importante: En ningún caso se corregirá un número mayor de preguntas de las indicadas. Para la corrección se seguirá el orden en el que las respuestas aparezcan desarrolladas por el estudiante. Sólo si el estudiante ha tachado alguna de ellas se entenderá que esa pregunta no debe ser corregida; en ese caso, se le corregirá aquella que ocupase el correspondiente y lógico lugar de la tachada, siempre y cuando pertenezca a su misma agrupación y en el orden de respuesta.

1.- Señala y contextualiza las ideas fundamentales de uno de estos dos textos, y desarrolla la cuestión temática vinculada al texto que hayas elegido.

A. Señala y contextualiza las ideas fundamentales del texto. compara las Desamortizaciones de Mendizábal y Madoz, y especifica los objetivos de una y otra.

“DEL USO QUE DEBE HACERSE DE LOS BIENES NACIONALES” (Álvaro Flórez Estrada, *El Español*, 28 de febrero de 1836).

“...la cuestión que hay que resolver es la siguiente: ¿el gobierno debe pagar de una vez toda su deuda dando fincas en lugar de dinero, o convendrá que arriende en enfiteusis todas estas fincas y reparta su renta entre los acreedores? (...) Con el plan de venta, todas las clases de la sociedad quedan altamente perjudicadas; solo ganan los especuladores en la degradación del ser humano; solo ganan los hombres habituados a enriquecerse escandalosamente en pocos días, sin más trabajo que el de especular sobre la ignorancia y la miseria de los pueblos, sobre la injusticia y desfachatez de los gobernantes. En cambio, con el sistema enfiteutico, todas las familias de la clase proletaria serían dueñas del dominio útil de la tierra que cultivasen, y, por consiguiente, interesadas en sostener las reformas y el trono de Isabel II, pues en ellas verían cifrado su bienestar (...) La enfiteusis es un sistema que, creando a favor del colono una casi propiedad, forma una clase de individuos tan industriosos y tan ricos como si fuesen propietarios. Este solo sistema es el que, inspirando al labrador una completa confianza, le estimula a cultivar la tierra ajena como si fuera propia.”

B. Señala y contextualiza las ideas fundamentales del texto. relaciónalas con la personalidad política de Alfonso XIII y las causas que llevaron a la proclamación de la Segunda República.

MANIFIESTO DE LA AGRUPACIÓN DE INTELLECTUALES AL SERVICIO DE LA REPÚBLICA (Gregorio Marañón, Ramón Pérez de Ayala y José Ortega y Gasset, *El Sol*, 10 de febrero de 1931).

“Creemos que la Monarquía de Sagunto ha de ser sustituida por una República (...) Pero es ilusorio imaginar que la Monarquía va a ceder galantemente el paso a un sistema de Poder público tan opuesto a sus malos usos, a sus privilegios y egoísmos. Sólo se rendirá ante una formidable presión de la opinión pública. Es, pues, urgentísimo organizar esa presión, haciendo que sobre el capricho monárquico pese con suma energía la voluntad republicana de nuestro pueblo. Esta es la labor ingente que el momento reclama. Nosotros nos ponemos a su servicio. No se trata de formar un partido político. No es razón de partir, sino de unificar. Nos proponemos suscitar una amplísima agrupación al servicio de la República, cuyos esfuerzos tenderán a lo siguiente: 1º: movilizar a todos los españoles de oficio intelectual para que formen un copioso contingente de propagandistas y defensores de la República española (...) 2º: Con este organismo de avanzada bien disciplinado y extendido sobre toda España, actuaremos apasionadamente sobre el resto del cuerpo nacional, exaltando la gran promesa histórica que es la República española y preparando su triunfo en unas elecciones constituyentes ejecutadas con las máximas garantías de pulcritud civil. 3º: Pero, al mismo tiempo, nuestra Agrupación irá organizando, desde la capital hasta la aldea y el caserío, la nueva vida pública de España en todas sus bases a fin de lograr la sólida instauración y el ejemplar funcionamiento del nuevo Estado republicano.”

2.- Desarrolla uno de estos dos temas:

- A. Describe la Guerra de la Independencia: sus causas, la composición de los bandos en conflicto y el desarrollo de los acontecimientos.
- B. Sintetiza las grandes fases de la Guerra Civil Española (1936-1939), desde el punto de vista militar.

3.- Desarrolla tres de estas seis cuestiones y explica la importancia y significación de cada una de ellas (se recomienda una extensión para cada una de ellas entre 12 y 15 líneas).

- A. La cultura de Tartessos y las colonizaciones griega y fenicia.
- B. Modelos de Repoblación y su influencia en la estructura de la propiedad.
- C. Almorávides y Almohades en la Península Ibérica.
- D. Conde Duque de Olivares, rebelión de Cataluña e independencia de Portugal.
- E. Semana Trágica, anticlericalismo y fin del gobierno largo de Maura (1909).
- F. “Por el Cambio”: Felipe González y el PSOE en 1982.



¿Necesitas que te expliquen este ejercicio? Escríbenos

623 769 002

Prueba de Evaluación de Bachillerato para el Acceso a la Universidad Curso 2021-2022

Materia: HISTORIA DEL ARTE

Tiempo máximo de la prueba: 1h 30 min

INSTRUCCIONES PARA REALIZAR EL EXAMEN

El examen consta de **3 bloques de preguntas**.

El **primer bloque** tiene una valoración de **4 puntos**. Consta de **2 preguntas**, de las cuales el estudiante ha de **elegir 1**, con un valor de 4 puntos.

El **segundo bloque** tiene una valoración de **5 puntos**. Se presentan **4 láminas a comentar**, de 2,5 puntos cada una; el estudiante ha de elegir 2 láminas y comentarlas.

El **tercer bloque** tiene una valoración de **1 punto**. Se presentan **cuatro cuestiones semiobjetivas**, de 0,5 puntos cada una; el estudiante ha de elegir dos de ellas.

Es obligatorio responder a cuestiones de cada bloque para llegar a la puntuación máxima del examen (10).

Observación importante: en ningún caso se corregirá un número mayor de preguntas de las indicadas en cada bloque. Para la corrección se seguirá el orden en el que las respuestas aparezcan desarrolladas por el estudiante. Sólo si el estudiante ha tachado alguna de ellas, se entenderá que esa pregunta no debe ser corregida; en ese caso se le corregirá, además, aquella que ocupase el correspondiente y lógico lugar de la tachada, siempre y cuando pertenezca a su misma agrupación y en el orden de respuesta.

BLOQUE 1. El estudiante debe elegir 1 de los siguientes temas y desarrollarlo:

(Puntuación máxima: 4 puntos).

1. La arquitectura griega.
2. El Fauvismo y el Cubismo: Matisse y Picasso.

BLOQUE 2. El estudiante debe elegir 2 de las cuatro obras siguientes y comentarlas:

(Puntuación máxima: 5 puntos; 2,5 puntos por cada lámina comentada)

Las láminas las tiene el estudiante en la página 2 del presente examen.

BLOQUE 3. El estudiante debe elegir 2 de las cuatro cuestiones siguientes y señalar el estilo y autoría, si procede, de la obra que se propone:

(Puntuación máxima: 1 punto; 0,5 puntos por cada cuestión)

1. Templo de San Pietro in Montorio en Roma.
2. Patio de los Leones de la Alhambra de Granada.
3. Los fusilamientos de la Moncloa.
4. Impresión. Salida del Sol.

BLOQUE 2: comentar 2 de las 4 láminas propuestas (puntuación: 2,5 puntos cada lámina).



Lámina 1



Lámina 2



Lámina 3



Lámina 4

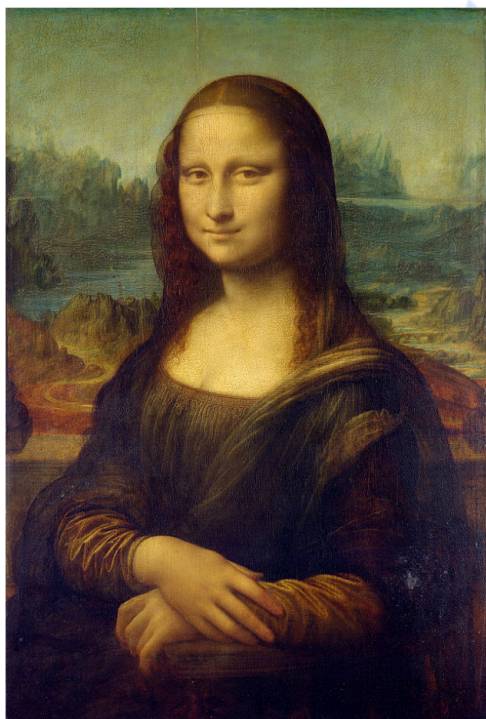

Cada examen practicado te acerca a tu objetivo

selectividad.academy



Prueba de Evaluación de Bachillerato para el Acceso a la Universidad Curso 2021-2022

Materia: Lengua extranjera (Inglés)

Tiempo máximo de la prueba: 1 h 30 min

INSTRUCCIONES PARA REALIZAR EL EXAMEN

El examen consta de tres bloques de preguntas cuyo valor máximo es de 5, 3 y 2 puntos, respectivamente. Es obligatorio contestar las preguntas indicadas en cada bloque para llegar a la puntuación máxima del examen (10).

En ningún caso se corregirá un número de respuestas mayor de lo indicado para cada bloque. Para la corrección se seguirá el orden en el que las contestaciones aparezcan desarrolladas por el estudiante. Solo si el estudiante ha tachado alguna de ellas, se entenderá que esa respuesta no debe ser corregida y se procederá a corregir la siguiente de su mismo bloque.

PRIMER BLOQUE: COMPRENSIÓN LECTORA

Este bloque contiene dos textos ("Reading comprehension: Text 1" y "Reading comprehension: Text 2"), cada uno de ellos seguido por dos grupos de preguntas de comprensión lectora. El alumno deberá escoger **uno de los dos textos** y contestar las preguntas del texto elegido de la siguiente manera:

- Tres de las cuatro preguntas del primer ejercicio.

- Cuatro de las cinco preguntas del segundo ejercicio.

Reading comprehension: Text 1

World's Freshwater Ecosystems Contaminated with Salt Pollution

Saltwater pollution of the world's freshwater ecosystems is on the rise, and the current water quality regulations in North America and Europe aren't strict enough to prevent it. An international study conducted by scientists from Europe and North America found that freshwater lakes are being significantly harmed by salt levels that are just below the levels considered safe by government regulators in Canada, Europe and the U.S. The study examined 16 sites in four countries and found that salinization of freshwater caused a significant loss of zooplankton — tiny aquatic microorganisms typically found near the water's surface — and an increase in algae.

"It's clear that years of salt pollution in freshwater lakes threaten the biodiversity of freshwater ecosystems. This is a global problem that has the potential to impact ecosystems and human health," said Rick Relyea, director of the Rensselaer Polytechnic Institute. For example, young fish feed on the zooplankton found near the surface of healthy freshwater ecosystems. Increases in the salinity of freshwater can interfere with water quality and disrupt the cycles of nutrients, as well as affect population numbers of fish species. Less than a teaspoon of salt can cause the salinity level of twenty litres of water to be unhealthy for numerous aquatic creatures.

At nearly 50 percent of the sites studied, less zooplankton led to more phytoplankton, or algae. More algae can make the water dirty, which is much more than an aesthetic problem. It can prevent sunlight from making it through the surface of the water to the plants below. "More algae in the water could lead to a reduction in water clarity, which could affect organisms living on the bottom of lakes as well," said Shelley Arnott, professor of aquatic ecology at Queen's University. "The loss of zooplankton leading to more algae has the potential to alter lake ecosystems in ways that might change the services lakes provide, such as recreational opportunities, drinking water quality, and fisheries."

(Adapted from www.ecowatch.com)

EXERCISE 1. Answer 3 of the following 4 questions, providing evidence from the text (maximum 1 point each, total 3 points):

- Does the text say that saltwater pollution is increasing?
- According to the text, is the following statement true or false?
Saltwater is beneficial for zooplankton.
- Does the writer say that a lot of salt is necessary to pollute water?
- According to the text, can saltwater pollution affect leisure activities and sports on lakes?

EXERCISE 2. Find in the text words to solve 4 of the following 5 questions. Use just one word in each case (maximum 0,5 points per word, total 2 points):

- A synonym for *severe, inflexible*.
- My grandfather died last year. It was a sad _____ for me.
- A synonym for *very small, minuscule*.
- Find a word for this definition: *make something vulnerable or at risk*.
- An antonym for *surface, top*.

Reading comprehension: Text 2

Spain Has the Highest Proportion of First-Time Mothers Over 40 in the EU

Spain has become the country with the highest proportion of first-time mothers over 40 in the European Union. According to figures from the EU's statistic agency Eurostat, based on 2017 data, 8.8% of women in the country were over 40 when they gave birth to their first child. In the previous 2015 study, Italian women had the greatest tendency to come to motherhood late. The phenomenon in Spain has been building over the past decade, with births from mothers aged 40 and over rising 63%, according to the National Statistics Institute (INE).

Spanish youth are among the latest to leave home in the EU (average age is 29), while the average age for first-time mothers is 31. Figures show an average of 1.25 children per woman in 2018. A number of experts point out that more than half the women who are not mothers would have liked to have had children. However, a prolonged wait due to the lack of secure employment, unaffordable housing, and a lack of state subsidies, has worked against them. Other women simply prefer to be older mothers, a cultural shift based on the desire for greater economic and professional stability. Italy and Spain also lead the EU when it comes to giving birth at 50 and over – which contrasts sharply with the 92% of Europeans who have their first child between 20 and 39.

"If couples leave it later and later to have children and women become mothers when they are more mature, many will end up not being able to have children. And this is what is happening in Spain," says Diego Ramiro, a demographic expert at the Spanish National Research Council. "More than 20% of women born in the 1970s will not have children. We have not yet caught up with Japan where the figure is almost 30%, but there could be long-term consequences. For example, when people get old, they won't have a family network to look after them and other care systems will have to be put in place."

Adapted from www.english.elpais.com. (2019)

EXERCISE 1. Answer 3 of the following 4 questions, providing evidence from the text (maximum 1 point each):

- According to the text, has Spain always had the highest proportion of mothers over 40?
- Does the author say that young people in Spain live on their own at an early age?
- According to the text, is the following statement true or false?
Economic factors play a big role in Spain's tendency to come to motherhood late.
- According to the text, is the following statement true or false?
Low birth numbers may have consequences for elderly people in the future.

EXERCISE 2. Find in the text words to solve 4 of the following 5 questions. Use just one word in each gap (maximum 0,5 points per word, total 2 points):

- A synonym for *trend, propensity*.
- Give a word for the following definition: *a fact or situation that is observed to exist or happen*.
- Find a word for this definition: *young people considered as a group*.
- A synonym for *extended, continued*.
- An antonym for *inexpensive, economical*.

SEGUNDO BLOQUE: REDACCIÓN

El segundo bloque consiste en una pregunta de redacción con tres opciones, de las cuales el alumno deberá escoger y realizar tan solo una. La redacción tendrá que contener cien palabras como mínimo. La puntuación máxima es de tres puntos.

- Write a story beginning with the following sentence: "Sarah did not expect to become a mother in her forties." **Remember that the 11 words in this sentence cannot be counted in the 100 words you must write.**
- Imagine that you are a scientist who studies water ecosystems. Write an email to your local/regional government giving suggestions to help protect these ecosystems.
- Would you like to have children in the future? Why or why not?

TERCER BLOQUE: TRANSFORMACIÓN GRAMATICAL

El tercer bloque contiene seis ejercicios de transformación gramatical, de los cuales el alumno deberá escoger y contestar exclusivamente cuatro. Cada ejercicio contestado vale medio punto como máximo. La puntuación máxima del bloque en su conjunto es de dos puntos.

- Rewrite the following sentence in the interrogative form of the conditional perfect tense:
Saltwater pollution is on the rise
- Rewrite the following relative clause as two separate sentences. Do not omit or replace any part of it.
More algae in the water leads to a reduction in water clarity, which could affect organisms living in lakes.
- Complete the second sentence so that it means the same as the first one. **You must not change the initial two words in any way or omit any element from the original sentence:**
Freshwater lakes are being significantly harmed by salt levels.
Salt levels.....
- Rewrite the following sentence as a second-type (hypothetical) conditional:
If couples leave it later and later to have children, many will end up not being able to have children.
- Rewrite the following sentence in indirect style (reported speech), beginning with the words: The Prime Minister warned...
"Other care systems will have to be put in place."
- Rewrite the following sentence in the passive voice. Do not omit any part of it.
Salinization of freshwater caused a significant loss of zooplankton.



Prueba de Evaluación de Bachillerato para el Acceso a la Universidad (EBAU)

Universidad de Extremadura

Curso 2021-2022

Materia: LATÍN II

Tiempo máximo de la prueba: 1h 30 min

INSTRUCCIONES PARA REALIZAR EL EXAMEN

El examen consta de tres bloques o agrupaciones de preguntas:

- I) **TRADUCCIÓN DE UN TEXTO.** (Puntuación máxima: 5 puntos) En este primer bloque se presentan dos textos (uno de Eutropio y otro de Fedro), de los que el estudiante deberá elegir uno y traducirlo.
- II) **GRAMÁTICA.** (Puntuación máxima: 3 puntos) En este segundo bloque se presentan seis preguntas, de 1 punto cada una, de las que el estudiante deberá elegir libremente tres preguntas y responderlas.
- III) **LITERATURA.** (Puntuación máxima: 2 puntos) Este tercer bloque se subdivide en dos partes: una pregunta abierta de desarrollo (puntuación máxima: 1,5 puntos) y otra de relacionar género, autor, obra y tema (0,5 puntos). Cada una de estas preguntas consta, a su vez, de dos opciones, de manera que el estudiante deberá elegir libremente una de las preguntas abiertas de desarrollo y una de las preguntas de relacionar, hasta sumar un máximo de dos puntos.

Es obligatorio responder a cuestiones de cada bloque para llegar a la puntuación máxima del examen (10).

OBSERVACIÓN IMPORTANTE: en ningún caso se corregirá un número mayor de preguntas de las indicadas para cada bloque. Para la corrección se seguirá el orden en el que las respuestas aparezcan desarrolladas por el estudiante (sólo si el estudiante ha tachado alguna de ellas, se entenderá que esa la pregunta no debe ser corregida). En ese caso, se le corregirá aquella que ocupase el correspondiente y lógico lugar de la tachada, siempre y cuando pertenezca a su misma agrupación y en el orden de respuesta.

I) TRADUCCIÓN (Puntuación máxima: 5 puntos). Traduce al español uno de los dos textos siguientes:

TEXTO 1. Eutropio, *Breviario* 3.13.

[Luchas de los romanos en cuatro frentes: Italia, Hispania, Macedonia y Cerdeña]

Ita unō tempore quattuor locīs pug nabātur¹: in Italiā contra Hannibalem, in Hispaniā contra fratrem eius Hasdrubalem, in Macedoniā contra Philippum, in Sardiniā contra Sardos et alterum² Hasdrubalem Carthaginensem. Is³ a T. Manliō proconsole captus est vivus. Manlius victor captivos et Hasdrubalem reportāvit Romam.

¹ *Pug nabātur*. Pasiva impersonal del verbo *pugno*: “Se luchaba”.

² *Alterum Hasdrubalem*. “El otro Asdrúbal”, comandante cartaginés en Cerdeña, homónimo del hermano de Aníbal.

³ *Is*. Se refiere a Asdrúbal.

TEXTO 2. Fedro, *Fábulas* 1.21, vv. 3-9. El león viejo, el jabalí, el toro y el asno

[Un león moribundo es atacado por un jabalí, un toro y un asno, que se aprovechan de su debilidad para vengar antiguas humillaciones por parte del león]

Cum leo defectus¹ annīs et desertus viribus
iacēret² trahens³ spiritum extremum,
aper spumans vēnit fulmineīs dentibus,
et vindicāvit ictū⁴ veterem iniuriam.
Infestīs cornibus taurus mox confōdit
hostile corpus. Asinus [...]
calcibus⁵ frontem extūdit⁶.

¹ *Defectus* (“agotado”) y *desertus* (“abandonado”), participios concertados con *leo*.

² *Iacēret*. Del verbo *iaceo*, *iacēre* (“yacer, estar tumbado”).

³ *Trahens*. Del verbo *traho* (“exhalar”, “respirar”).

⁴ *Ictus*, *-us*. “Embestida”.

⁵ *Calcibus*. De *calx*, *calcis* (“casco o pezuña de animal”).

⁶ Del verbo *extundo*. “Golpear, cocear”.

II) GRAMÁTICA. (Puntuación máxima: 3 puntos) Responde a tres de estas seis preguntas.

1. Morfología. Analiza morfológicamente las siguientes palabras del **texto 1**.
(0,5 puntos cada palabra. Total: 1 punto).

- *pugnabatur* (persona, número, tiempo, modo, voz).
- *tempore* (caso, género, número).

2. Morfología. Analiza morfológicamente las siguientes palabras del **texto 2**.
(0,5 puntos cada palabra. Total: 1 punto).

- *extūdit* (persona, número, tiempo, modo, voz).
- *leo* (caso, género, número).

3. Sintaxis. Señala en el **texto 1** e identifica un complemento agente y un ablativo complemento circunstancial de lugar. (0,5 puntos cada estructura. Total: 1 punto).

4. Sintaxis. Señala en el **texto 2** e identifica un participio de presente concertado y un acusativo complemento directo (0,5 puntos cada estructura. Total: 1 punto).

5. Léxico. (0,5 puntos cada palabra. Total: 1 punto):

- *aurum*: Indica y explica la evolución fonética de esta palabra latina al español.
- *fōcum*: Indica dos palabras españolas (un cultismo y una palabra patrimonial) relacionadas etimológicamente con esta palabra latina.

6. Léxico. (0,5 puntos cada palabra. Total: 1 punto):

- *pōrtam*: Indica y explica la evolución fonética de esta palabra latina al español.
- *pectus*: Indica dos palabras españolas (un cultismo y una palabra patrimonial) relacionadas etimológicamente con esta palabra latina.

III) LITERATURA. (Puntuación máxima: 2 puntos). Responde a una de las dos opciones que se plantean en cada una de las preguntas siguientes.

1. Pregunta abierta de desarrollo (1,5 puntos). Responde a una de las dos siguientes opciones:

Opción 1.A. El género de la fábula. Fedro.

Opción 1.B. La oratoria en Roma. Cicerón.

2. Relacionar género, autor, obra y tema (0,5 puntos). Responde a una de las dos siguientes opciones.

Para la respuesta, separa con guiones las numeraciones de cada elemento (ej. A-1-a-i) o bien escribe el texto de cada columna, según el orden en que aparece (GÉNERO-autor-obra-tema...).

Opción 2.A.

| GÉNERO | AUTOR | OBRA | TEMA |
|-------------------|-------------|-------------------------|---|
| A. FÁBULA | 1. Cicerón | a. <i>Farsalia</i> | i. El autor habla de sí mismo en tercera persona para dar apariencia de objetividad |
| B. ORATORIA | 2. César | b. <i>Adelphoe</i> | ii. Se entremezclan los asuntos personales y los profesionales |
| C. COMEDIA | 3. Fedro | c. La zorra y las uvas | iii. Poema lleno de pesimismo y dramatismo |
| D. HISTORIOGRAFÍA | 4. Terencio | d. <i>Ad familiares</i> | iv. Se trata de una <i>fabula palliata</i> |
| E. ÉPICA | 5. Lucano | e. <i>Guerra civil</i> | v. Narración breve en verso rematada en una moraleja |

Opción 2.B.

| GÉNERO | AUTOR | OBRA | TEMA |
|-------------------|-------------|--------------------------------------|--|
| A. FÁBULA | 1. Suetonio | a. El gorrión consejero de la liebre | i. Consta de doce libros, seis inspirados en la <i>Odisea</i> , y seis en la <i>Iliada</i> |
| B. ORATORIA | 2. Virgilio | b. <i>Eunuchus</i> | ii. Se representan los vicios humanos con un fin moralizante |
| C. COMEDIA | 3. Terencio | c. <i>De oratore</i> | iii. Según la didascalía, se inspira en Menandro |
| D. HISTORIOGRAFÍA | 4. Cicerón | d. <i>Vidas de los Césares</i> | iv. Tratado sobre la formación del orador ideal |
| E. ÉPICA | 5. Fedro | e. <i>Eneida</i> | v. Pertenece al subgénero de la biografía |

INSTRUCCIONES PARA REALIZAR EL EXAMEN

El examen consta de tres bloques de preguntas (bloque I, bloque II y bloque III) cuyo valor máximo es de 4, 3 y 3 puntos, respectivamente. Es obligatorio responder a las preguntas indicadas en cada bloque para llegar a la puntuación máxima del examen (10).

En ningún caso se corregirá un número de preguntas mayor de lo indicado para cada bloque. En la corrección se seguirá el orden en el que las respuestas aparezcan desarrolladas por el estudiante. Solo si el estudiante ha tachado alguna de ellas, se entenderá que esa pregunta no debe ser corregida y se procederá a corregir la siguiente de su mismo bloque.

I. PRIMER BLOQUE: COMUNICACIÓN ESCRITA

Este bloque contiene dos textos (texto 1 y texto 2); cada uno de ellos va seguido de dos grupos de preguntas entre las cuales hay que elegir 2 de la siguiente forma:

Preguntas referentes al texto: el estudiante elegirá uno de los dos textos y dará respuesta a la pregunta 1 y la pregunta 2. Cada una de las preguntas tendrá una calificación máxima de 2 puntos.

Texto 1:

Ella quería que yo eligiese un poema para que fuese leído en la ceremonia civil de su boda, en lugar de algo adocenado y **empalagoso** decidido por un funcionario. Un poema de amor, claro: no de amor masculino o femenino, sino sencillamente de amor. ¿Romántico? Pues si no es romántico, ¿qué va a ser un poema de amor? ¿Jurídico? ¿Equilátero? ¿Quirúrgico? ¿Profético? Eso resultaría catastrófico. Tampoco puede ser teológico porque el amor **desafía** al tiempo y a la necesidad, o sea a Dios. Aunque quizá haya un dios detrás de Dios, por el que preguntó Jorge Luis Borges, que inspire la blasfemia, niegue la necesidad y repudie el tiempo... un dios romántico, patrón de lo imposible y del amor. Pero el caso era encontrar ese poema para que sea leído en sede municipal. Y, la verdad, ¿qué sé yo de poemas de amor? Quevedo y Shakespeare son demasiado conceptuales, mi querido Bécquer es triste, Verlaine o Rilke demasiado extranjeros, los contemporáneos demasiado... contemporáneos. Será mejor volver al **soneto** de Lope de Vega, que lo dijo todo con palabras de todos: “Desmayarse, atreverse, estar furioso...”.

Le dije que era un poema difícil de leer bien, que la sucesión de términos contradictorios pero complementarios crea un ritmo acelerado que a la voz le cuesta conseguir sin caer en lo incomprensible o lo **burlón**. “Lamentablemente —suspiré— ya no se enseña a declamar en los colegios como antaño, todo es sonsonete o rap...”. Su hijo, 14 años, miró la pantalla del móvil por encima de su hombro y empezó a recitar: “no hallar fuera del bien centro y reposo, mostrarse alegre, triste, humilde, altivo...”. Era sin duda el tono del joven seductor, un punto irónico pero irresistible. ¡Qué envidia me dio escucharle! “Quien lo probó lo sabe”, pensé. Y aplaudí al rapsoda.

(Fernando Savater, “Recitar”, *El País*, 30 de abril de 2022).

PREGUNTA 1. Resuma el texto propuesto, identifique su tipología y señale algunas de sus características.

PREGUNTA 2. Elija **una** entre estas dos afirmaciones, explique si está de acuerdo con la idea que expresa y argumente su respuesta:

- “Si no es romántico, ¿qué va a ser un poema de amor? ¿Jurídico? ¿Equilátero? ¿Quirúrgico? ¿Profético? Eso resultaría catastrófico”.
- “Lamentablemente, ya no se enseña a declamar en los colegios como antaño, todo es sonsonete y rap”.

Texto 2:

Horas contra milenios. Podría parecer un combate desigual, insignificante: no lo es. Las primeras crecen desatadas, y como agentes atmosféricos acelerados cambian el panorama. Unos datos: franceses y alemanes, que juntos representan un tercio de la población de la UE, se tiraron 3,5 horas diarias interactuando con sus móviles en 2021, según un estudio recién publicado por la App Annie. Es casi un cuarto de la vida despierta de un humano adulto. Es razonable pensar que otros países de la UE estén en niveles parecidos. El Reino Unido alcanza las cuatro horas, Estados Unidos las supera. Las cifras están en brutal aumento, según el informe: un 30% más en dos años en los diez principales mercados. A ello, por supuesto, hay que añadir las horas en las que atendemos a otros aparatos con pantallas, sean de ordenadores, consolas, televisiones. Las pantallas son el elemento central de la vida moderna. Lo que asusta no es el hecho, **notorio**, sino la tendencia. ¿Hasta dónde llegará?

Móviles, ordenadores y televisiones aportan extraordinarios beneficios, y una satanización simplista de estos aparatos es una banalidad sin recorrido —igual que subestimar sus potenciales efectos nocivos—. Muchos son los objetos cuya difusión tiende a **homologar** la vida en distintos lares, pero es difícil encontrar algunos tan adictivos, omnipresentes, hipnotizantes, tan capaces de influir en la vida del espíritu, en su actitud activa o pasiva, en su propensión a la fantasía, en su capacidad de concentración prolongada; y después, influir en la vida del cuerpo, alterando sus praxis; y, finalmente, en la vida colectiva.

Se parecen mucho nuestras vidas mientras compramos por Amazon o Alibaba, socializamos por Facebook o Weibo, jugamos con las consolas, ligamos por Tinder, nos entregamos a la enésima serie de Netflix o buscamos desde la fragilidad aprobación social en redes de todo tipo. Sí, cada cual comprará un producto específico, ligará con una pareja irrepitable tras un **ingenioso** intercambio de mensajes, se tragará una estupenda peli de su gusto, pero por el camino retrocede la vida corpórea. Sí, a través de las pantallas pueden llegar **estímulos** extraordinarios, anteriormente inalcanzables, pero también retrocede la atención a lo que nos rodea, y avanza un avasallador formateo de praxis y, quién sabe, de mecánicas mentales; y sí, todo ello nos va envolviendo, enredando y atrapando en un abanico infinito de posibilidades virtuales en el que se puede acabar perdiendo uno no solo la belleza envuelta en los pliegues de la vida corpórea que retrocede, sino incluso perderse a uno mismo, como Narcisos empantallados.

(Andrea Rizzi, “Cuatro horas al día con el móvil y el estilo de vida europeo”, *El País*, 12 de febrero de 2022).

PREGUNTA 1. Resuma el texto propuesto, identifique su tipología y señale algunas de sus características.

PREGUNTA 2. Elija **una** de las dos afirmaciones siguientes, explique si está de acuerdo con la idea que expresa y argumente su respuesta:

1. “Las pantallas son el elemento central de la vida moderna”.
2. “Móviles, ordenadores y televisiones aportan extraordinarios beneficios, y una satanización simplista de estos aparatos es una banalidad sin recorrido”.

II. SEGUNDO BLOQUE: CONOCIMIENTO DE LA LENGUA

Este bloque consta de dos preguntas:

1. Pregunta sobre léxico: se proponen dos grupos de 4 palabras cada uno, extraídas de los textos (grupo 1, palabras del texto 1; grupo 2, palabras del texto 2). El estudiante elegirá un total de **dos** entre las 4 palabras propuestas del grupo elegido. La calificación máxima será de 1 punto.

2. Pregunta sobre sintaxis: se presentan 2 oraciones para realizar un análisis sintáctico; hay que elegir una de ellas. La puntuación máxima de este bloque es de 2 puntos.

1. PREGUNTA 1. Defina **dos** de las palabras elegidas de uno de los grupos, identifique sus categorías gramaticales y construya una frase con cada una de ellas:

a) **Grupo 1:** *empalagoso, desafiar, soneto, burlón.*

b) **Grupo 2:** *notorio, homologar, ingenioso, estímulo.*

2. PREGUNTA 2. Elija una de las dos oraciones propuestas y realice un análisis sintáctico, con la correspondiente explicación:

a) **Oración 1:** Ella quería que yo eligiese un poema para que fuese leído en la ceremonia civil de su boda.

b) **Oración 2:** Móviles, ordenadores y televisiones aportan extraordinarios beneficios, y una satanización simplista de estos aparatos, que ocupan nuestro ocio, es una banalidad.

III. TERCER BLOQUE: EDUCACIÓN LITERARIA. Se proponen 2 preguntas sobre el temario de Literatura castellana; hay que elegir una de ellas. La puntuación máxima de este bloque es de 3 puntos.

1. Elija una entre las dos preguntas que se proponen:

PREGUNTA 1: La narrativa española en el primer tercio del siglo XX.

PREGUNTA 2: El teatro desde la guerra civil hasta los años 50.



Prueba de Evaluación de Bachillerato para el Acceso a la Universidad (EBAU)

Universidad de Extremadura

Curso 2021-2022

Materia: Matemáticas Aplicadas a las Ciencias Sociales II

Tiempo máximo de la prueba: 1h 30 min

INSTRUCCIONES PARA REALIZAR EL EXAMEN

El examen consta de 10 problemas cuyo valor máximo es de 2 puntos cada uno. El estudiante ha de elegir 5 problemas. En ningún caso deberá responder a un número mayor del indicado porque en la corrección del examen sólo se tendrán en cuenta los cinco primeros problemas resueltos. Si se desea que alguno de ellos no sea tenido en cuenta, el estudiante ha de tacharlo y dejarlo claramente indicado. En ese caso, además de los cuatros primeros problemas sin tachar, se corregirá el que ocupe el sexto lugar

PROBLEMA 1 (2 puntos)

Dadas las matrices $A = \begin{pmatrix} 6 & 1 \\ 2 & 4 \end{pmatrix}$, $B = \begin{pmatrix} 4 & 1 \\ 3 & -2 \\ 1 & 5 \end{pmatrix}$ y $C = \begin{pmatrix} -1 & -2 & 3 \\ 1 & 4 & -2 \end{pmatrix}$.

Calcular la matriz X que cumpla la ecuación matricial $AX - B^t = C + 3X$ siendo B^t la matriz traspuesta de B . Justificar la respuesta.

PROBLEMA 2 (2 puntos)

Dada la matriz A siguiente:

$$A = \begin{pmatrix} 1 & 1 & 1 \\ -1 & x & -1 \\ x & -2 & 1 \end{pmatrix}$$

Se pide, justificando las respuestas:

- Determinar para qué valores de x existe la inversa de A .
- Calcular la inversa de A para $x=0$.

(1 punto)
(1 punto)

PROBLEMA 3 (2 puntos)

Resolver, justificando la respuesta, el siguiente sistema de ecuaciones:

$$\begin{cases} 3x - 2y + 4z = 3 \\ x + y - z = -2 \\ 2x - 3y + 2z = -1 \end{cases}$$

PROBLEMA 4 (2 puntos)

En una pastelería se elaboran pasteles de tipo A y B. Cada pastel de tipo A necesita 6 gramos de azúcar y 3 gramos de levadura, con un beneficio de 4,5 euros. Cada pastel de tipo B se elabora con 4 gramos de azúcar y 4 de levadura, con un beneficio de 5,5 euros. Sabiendo que solo dispone de 240 gramos de azúcar y 180 gramos de levadura, calcular, justificando la respuesta, el número de pasteles de cada tipo que debe fabricar para obtener unos beneficios máximos así como el valor de dichos beneficios máximos.

PROBLEMA 5 (2 puntos)

El consumo eléctrico de una tienda $C(t)$ (en kilovatios) durante las 8 horas que permanece abierta depende del tiempo t (en horas) desde que abrió según la función:

$$C(t) = 10 + 6Bt + 6At^2 + t^3 \quad 1 \leq t \leq 8$$

Determinar, razonando la respuesta, las constantes A y B sabiendo que su consumo máximo se alcanza a las 6 horas y asciende a 10 kilovatios.

PROBLEMA 6 (2 puntos)

La cantidad de pescado capturado en cierto lago en pequeñas embarcaciones, $P(x)$ (en kg) es una función de la longitud de la embarcación, x , que oscila entre 1 y 12 metros. La función que relaciona ambas magnitudes es la siguiente:

$$P(x) = 3x^3 - 45x^2 + 144x + 230 \quad 1 \leq x \leq 12$$

Se pide, razonando las respuestas:

- Estudiar el crecimiento y decrecimiento de la cantidad de pescado capturado en función de la longitud de la embarcación utilizada. (1,5 puntos)
- Representar gráficamente la función $P(x)$. (0,5 puntos)

PROBLEMA 7 (2 puntos)

- Determinar, razonando la respuesta, el área encerrada por la función $f(x) = 4 - x^2$ y el eje OX entre $x = 1$ y $x = 3$. (1 punto)
- Determinar, razonando la respuesta, las asíntotas de la función: (1 punto)

$$g(x) = \frac{3x^2 + 2}{4 - x^2}$$

PROBLEMA 8 (2 puntos)

Un club de fútbol tiene 200 abonados de gran antigüedad, 500 abonados con varios años de antigüedad y 300 nuevos abonados. Se pregunta a los abonados si están de acuerdo con una subida de los precios de los abonos a cambio de que el club ofrezca servicios adicionales. Se muestran favorables a la subida 80 abonados de gran antigüedad, 280 con varios años de antigüedad y 120 nuevos abonados. Se pide, razonando la respuesta:

- Calcular la probabilidad de que un abonado sea nuevo y favorable a la subida. (1 punto)
- Calcular la probabilidad de que un abonado, que se sabe que es favorable a la subida, tenga una gran antigüedad en el club. (1 punto)

PROBLEMA 9 (2 puntos)

La producción de tomates en parcelas de una zona de regadío se ajusta a distribución normal con desviación típica 1 tonelada. Con objeto de estimar la producción media de la zona, se registran los datos de 36 parcelas que arrojan una producción media de 8.7 toneladas. Hallar un intervalo de confianza, al nivel de confianza del 90%, para la producción media de tomates de las parcelas de la zona. Razonar la respuesta.

PROBLEMA 10 (2 puntos)

Se quiere realizar un estudio sobre la proporción de hogares españoles con conexión de fibra óptica. Como dicha proporción es desconocida, asumimos de principio un valor $P = 0.5$. Se pide determinar el número mínimo de hogares que hay que visitar si deseamos calcular un intervalo de confianza para dicha proporción con un nivel confianza del 99% y cuya longitud sea inferior a 0.14. Razonar la respuesta.

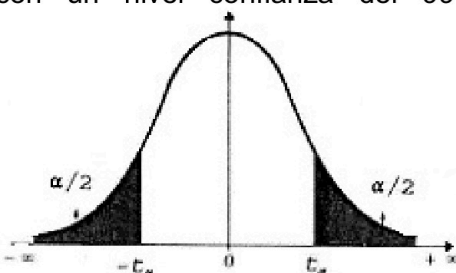

| α | 0.00 | 0.01 | 0.02 | 0.03 | 0.04 | 0.05 | 0.06 | 0.07 | 0.08 | 0.09 |
|----------|----------|-------|-------|-------|-------|-------|-------|-------|-------|-------|
| 0.0 | ∞ | 2.576 | 2.326 | 2.170 | 2.054 | 1.960 | 1.881 | 1.812 | 1.751 | 1.695 |
| 0.1 | 1.645 | 1.598 | 1.555 | 1.514 | 1.476 | 1.440 | 1.405 | 1.372 | 1.341 | 1.311 |
| 0.2 | 1.282 | 1.254 | 1.227 | 1.200 | 1.175 | 1.150 | 1.126 | 1.103 | 1.080 | 1.058 |
| 0.3 | 1.036 | 1.015 | 0.994 | 0.974 | 0.954 | 0.935 | 0.915 | 0.896 | 0.878 | 0.860 |
| 0.4 | 0.842 | 0.824 | 0.806 | 0.789 | 0.772 | 0.755 | 0.739 | 0.722 | 0.706 | 0.690 |

INSTRUCCIONES PARA REALIZAR EL EXAMEN. El examen consta de **10 preguntas**, cuyo valor es de **2 puntos cada una**. El estudiante ha de **elegir 5 preguntas**. En ningún caso deberá responder a un número mayor del indicado porque en la corrección del examen sólo **se tendrán en cuenta las cinco primeras preguntas respondidas**. Se seguirá el orden en el que las respuestas aparezcan desarrolladas por el estudiante. Si se desea que alguna de ellas no sea tenida en cuenta, el estudiante ha de tacharla y dejarlo claramente indicado. En ese caso, además de las cuatro primeras preguntas sin tachar, se corregiría la que ocupe el siguiente lugar. **Justificar las respuestas y las soluciones.**

PREGUNTAS

1. Sea la matriz $A = \begin{pmatrix} 0 & 2 \\ 1 & 1 \end{pmatrix}$.

a) Estudiar el rango de la matriz $A - \lambda I$ según los valores de $\lambda \in \mathbb{R}$, donde I es la matriz identidad de orden 2×2 . (1,5 puntos)

b) Para $\lambda = 2$ solucionar el sistema $AX = \lambda X$, donde $X = \begin{pmatrix} x \\ y \end{pmatrix}$. (0,5 puntos)

2. Discutir en función del parámetro $a \in \mathbb{R}$, el sistema lineal de ecuaciones: (2 puntos)

$$\begin{aligned} 4x + y - 2az &= a \\ ax - y + z &= 0 \\ y - az &= -1 \end{aligned}$$

3. Dados los puntos $A = (0, 0, 2)$ y $B = (1, 1, 0)$ y la recta $r : \begin{cases} x = 1 \\ y = z \end{cases}$. (2 puntos)

Calcular un punto $P \in r$ para que el triángulo ABP tenga un ángulo recto en el punto A .

4. Sean las rectas: $r : \begin{cases} x = 2 - 2y \\ z = 1 - x \end{cases}$ y $s : \frac{x-1}{2} = \frac{y-3}{1} = \frac{z+1}{-2}$.

a) Estudiar la posición relativa de las rectas r y s . (1 punto)

b) Calcular la distancia entre las dos rectas. (1 punto)

5. Dada la función

$$f(x) = \frac{x^3}{1-x^2}$$

a) Estudiar asíntotas, monotonía y puntos extremos de $f(x)$. (1,5 puntos)

b) Con los datos obtenidos, representar de forma aproximada la gráfica de $f(x)$. (0,5 puntos)

6. Hallar los puntos de inflexión de la gráfica de la función $f(x) = x - \ln(x^2 + 1)$. (2 puntos)

7. Calcular la integral $\int \frac{1}{x^3 - x} dx$. (2 puntos)

8. Hallar el parámetro positivo $a \in \mathbb{R}$ tal que el área de la región plana encerrada por las gráficas de las funciones $f(x) = x^2$ y $g(x) = ax$ sea $4/3$. (2 puntos)

9. El 50 % de los alumnos de la UEX practica "running" y el 30 % monta en bicicleta. Además, se sabe que el 70 % de los alumnos de la UEX practica uno de los dos deportes. Si seleccionamos un alumno al azar, se pide:
 - a) La probabilidad de que no practique ninguno de los dos deportes. (0,75 puntos)
 - b) Si practica el deporte de montar en bicicleta, ¿cuál es la probabilidad de que practique running? (0,75 puntos)
 - c) ¿Son independientes los sucesos "Practicar running" y "Practicar montar en bicicleta"? (0,5 puntos)

10. El diámetro de las cerezas picotas del Jerte se distribuye normalmente con media 2,5 cm y desviación típica 0,2 cm.
 - a) Si se desea seleccionar, para su exportación, el 10 % de las más grandes, ¿a partir de qué tamaño hay que cogerlas? (1 punto)
 - b) Si tomamos una cereza picota del Jerte al azar ¿qué probabilidad tiene la cereza de tener un diámetro entre 2,2 cm y 2,8 cm? (1 punto)



Tabla de distribución

normal $N(0,1)$

$F(z) = P(Z \leq z)$

| z | 0.00 | 0.01 | 0.02 | 0.03 | 0.04 | 0.05 | 0.06 | 0.07 | 0.08 | 0.09 |
|-----|--------|--------|--------|--------|--------|--------|--------|--------|--------|--------|
| 0.0 | 0.5000 | 0.5040 | 0.5080 | 0.5120 | 0.5160 | 0.5199 | 0.5239 | 0.5279 | 0.5319 | 0.5359 |
| 0.1 | 0.5398 | 0.5438 | 0.5478 | 0.5517 | 0.5557 | 0.5596 | 0.5636 | 0.5675 | 0.5714 | 0.5753 |
| 0.2 | 0.5793 | 0.5832 | 0.5871 | 0.5910 | 0.5948 | 0.5987 | 0.6026 | 0.6064 | 0.6103 | 0.6141 |
| 0.3 | 0.6179 | 0.6217 | 0.6255 | 0.6293 | 0.6331 | 0.6368 | 0.6406 | 0.6443 | 0.6480 | 0.6517 |
| 0.4 | 0.6554 | 0.6591 | 0.6628 | 0.6664 | 0.6700 | 0.6736 | 0.6772 | 0.6808 | 0.6844 | 0.6879 |
| 0.5 | 0.6915 | 0.6950 | 0.6985 | 0.7019 | 0.7054 | 0.7088 | 0.7123 | 0.7157 | 0.7190 | 0.7224 |
| 0.6 | 0.7257 | 0.7291 | 0.7324 | 0.7357 | 0.7389 | 0.7422 | 0.7454 | 0.7486 | 0.7517 | 0.7549 |
| 0.7 | 0.7580 | 0.7611 | 0.7642 | 0.7673 | 0.7704 | 0.7734 | 0.7764 | 0.7794 | 0.7823 | 0.7852 |
| 0.8 | 0.7881 | 0.7910 | 0.7939 | 0.7967 | 0.7995 | 0.8023 | 0.8051 | 0.8078 | 0.8106 | 0.8133 |
| 0.9 | 0.8159 | 0.8186 | 0.8212 | 0.8238 | 0.8264 | 0.8289 | 0.8315 | 0.8340 | 0.8365 | 0.8389 |
| 1.0 | 0.8413 | 0.8438 | 0.8461 | 0.8485 | 0.8508 | 0.8531 | 0.8554 | 0.8577 | 0.8599 | 0.8621 |
| 1.1 | 0.8643 | 0.8665 | 0.8686 | 0.8708 | 0.8729 | 0.8749 | 0.8770 | 0.8790 | 0.8810 | 0.8830 |
| 1.2 | 0.8849 | 0.8869 | 0.8888 | 0.8907 | 0.8925 | 0.8944 | 0.8962 | 0.8980 | 0.8997 | 0.9015 |
| 1.3 | 0.9032 | 0.9049 | 0.9066 | 0.9082 | 0.9099 | 0.9115 | 0.9131 | 0.9147 | 0.9162 | 0.9177 |
| 1.4 | 0.9192 | 0.9207 | 0.9222 | 0.9236 | 0.9251 | 0.9265 | 0.9279 | 0.9292 | 0.9306 | 0.9319 |
| 1.5 | 0.9332 | 0.9345 | 0.9357 | 0.9370 | 0.9382 | 0.9394 | 0.9406 | 0.9418 | 0.9429 | 0.9441 |
| 1.6 | 0.9452 | 0.9463 | 0.9474 | 0.9484 | 0.9495 | 0.9505 | 0.9515 | 0.9525 | 0.9535 | 0.9545 |
| 1.7 | 0.9554 | 0.9564 | 0.9573 | 0.9582 | 0.9591 | 0.9599 | 0.9608 | 0.9616 | 0.9625 | 0.9633 |
| 1.8 | 0.9641 | 0.9649 | 0.9656 | 0.9664 | 0.9671 | 0.9678 | 0.9686 | 0.9693 | 0.9699 | 0.9706 |
| 1.9 | 0.9713 | 0.9719 | 0.9726 | 0.9732 | 0.9738 | 0.9744 | 0.9750 | 0.9756 | 0.9761 | 0.9767 |
| 2.0 | 0.9772 | 0.9778 | 0.9783 | 0.9788 | 0.9793 | 0.9798 | 0.9803 | 0.9808 | 0.9812 | 0.9817 |
| 2.1 | 0.9821 | 0.9826 | 0.9830 | 0.9834 | 0.9838 | 0.9842 | 0.9846 | 0.9850 | 0.9854 | 0.9857 |
| 2.2 | 0.9861 | 0.9864 | 0.9868 | 0.9871 | 0.9875 | 0.9878 | 0.9881 | 0.9884 | 0.9887 | 0.9890 |
| 2.3 | 0.9893 | 0.9896 | 0.9898 | 0.9901 | 0.9904 | 0.9906 | 0.9909 | 0.9911 | 0.9913 | 0.9916 |
| 2.4 | 0.9918 | 0.9920 | 0.9922 | 0.9925 | 0.9927 | 0.9929 | 0.9931 | 0.9932 | 0.9934 | 0.9936 |
| 2.5 | 0.9938 | 0.9940 | 0.9941 | 0.9943 | 0.9945 | 0.9946 | 0.9948 | 0.9949 | 0.9951 | 0.9952 |
| 2.6 | 0.9953 | 0.9955 | 0.9956 | 0.9957 | 0.9959 | 0.9960 | 0.9961 | 0.9962 | 0.9963 | 0.9964 |
| 2.7 | 0.9965 | 0.9966 | 0.9967 | 0.9968 | 0.9969 | 0.9970 | 0.9971 | 0.9972 | 0.9973 | 0.9974 |
| 2.8 | 0.9974 | 0.9975 | 0.9976 | 0.9977 | 0.9977 | 0.9978 | 0.9979 | 0.9979 | 0.9980 | 0.9981 |
| 2.9 | 0.9981 | 0.9982 | 0.9982 | 0.9983 | 0.9984 | 0.9984 | 0.9985 | 0.9985 | 0.9986 | 0.9986 |
| 3.0 | 0.9987 | 0.9987 | 0.9987 | 0.9988 | 0.9988 | 0.9989 | 0.9989 | 0.9989 | 0.9990 | 0.9990 |
| 3.1 | 0.9990 | 0.9991 | 0.9991 | 0.9991 | 0.9992 | 0.9992 | 0.9992 | 0.9992 | 0.9993 | 0.9993 |
| 3.2 | 0.9993 | 0.9993 | 0.9994 | 0.9994 | 0.9994 | 0.9994 | 0.9995 | 0.9995 | 0.9995 | 0.9995 |
| 3.3 | 0.9995 | 0.9995 | 0.9996 | 0.9996 | 0.9996 | 0.9996 | 0.9996 | 0.9996 | 0.9997 | 0.9997 |
| 3.4 | 0.9997 | 0.9997 | 0.9997 | 0.9997 | 0.9997 | 0.9997 | 0.9997 | 0.9997 | 0.9997 | 0.9998 |
| 3.5 | 0.9998 | 0.9998 | 0.9998 | 0.9998 | 0.9998 | 0.9998 | 0.9998 | 0.9998 | 0.9998 | 0.9998 |
| 3.6 | 0.9998 | 0.9998 | 0.9999 | 0.9999 | 0.9999 | 0.9999 | 0.9999 | 0.9999 | 0.9999 | 0.9999 |
| 3.7 | 0.9999 | 0.9999 | 0.9999 | 0.9999 | 0.9999 | 0.9999 | 0.9999 | 0.9999 | 0.9999 | 0.9999 |
| 3.8 | 0.9999 | 0.9999 | 0.9999 | 0.9999 | 0.9999 | 0.9999 | 0.9999 | 0.9999 | 0.9999 | 0.9999 |
| 3.9 | 1.0000 | 1.0000 | 1.0000 | 1.0000 | 1.0000 | 1.0000 | 1.0000 | 1.0000 | 1.0000 | 1.0000 |

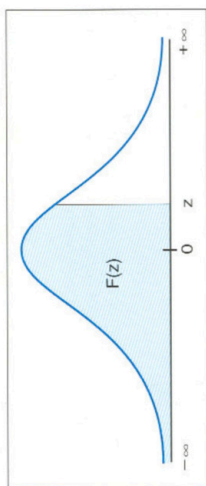

Prueba de Evaluación de Bachillerato para el Acceso a la Universidad (EBAU)

Universidad de Extremadura

Curso 2021-2022

Materia: Lengua Extranjera-Portugués

Tiempo máximo de la prueba: 1h 30 min

INSTRUCCIONES PARA REALIZAR EL EXAMEN

El examen consta de **3 bloques de preguntas**. El **primero** de ellos tiene una valoración máxima de **4 puntos**. Consta de **2 textos** con sus correspondientes grupos de 8 preguntas, de los cuales el estudiante ha de **elegir un grupo** y **responder a 5 preguntas**. Cada pregunta está valorada en 0,8 puntos.

En el **segundo** bloque, cuya valoración máxima es de **3 puntos**, se presentan **8 preguntas** para escoger la opción correcta. El estudiante debe **responder a 4 de ellas**, valoradas con 0,75 puntos cada una.

El **tercer** bloque presenta **dos propuestas** de las que el estudiante debe **realizar una**. Cada propuesta consta de **3 opciones para elegir una**. La puntuación máxima de este bloque es de **3 puntos**.

Es obligatorio responder a cuestiones de cada bloque para llegar a la puntuación máxima del examen (10). Las respuestas a todos los ejercicios deberán ser realizadas en portugués.

Observación importante: en ningún caso se corregirá un número mayor de preguntas de las indicadas para cada bloque de preguntas. Para la corrección se seguirá el orden en el que las respuestas aparezcan desarrolladas por el estudiante. Solo si el estudiante ha tachado alguna de ellas, se entenderá que la pregunta no debe ser corregida; en ese caso, se le corregirá, además, aquella que ocupase el correspondiente y lógico lugar de la tachada, siempre y cuando pertenezca a su misma agrupación y en el orden de respuesta.

BLOCO 1- Responda a 5 das perguntas que se oferecem sobre UM dos textos propostos: [4 valores]

Texto 1

Relatório da ONU aponta recorde de emissões de gases de efeito estufa

O Painel Intergovernamental sobre Mudanças Climáticas (IPCC) lançou um novo relatório revelando que a emissão global média de gases de efeito estufa atingiu os níveis mais altos da história. No entanto, a taxa de crescimento económico diminuiu para 1,3% na década até 2019, dos 2,1% da década anterior.

A sexta edição da publicação enfatiza que é preciso que as emissões líquidas sejam nulas para conter o aumento da temperatura. Só 24 países baixaram as emissões de CO₂ por mais de 10 anos.

Em mensagem apresentada no lançamento do informe, o secretário-geral da Organização das Nações Unidas, António Guterres, disse que o relatório do IPCC é uma longa enumeração de promessas climáticas não cumpridas. Para Guterres, trata-se de um arquivo da vergonha, catalogando promessas vazias que colocam o mundo firmemente no caminho para uma realidade inabitável. Também alertou sobre o caminho rápido para o desastre climático, com principais cidades debaixo d'água, ondas de calor sem precedentes, tempestades aterrorizantes, falta de água generalizada e a extinção de 1 milhão de espécies de plantas e animais.

O chefe da ONU ressalta que se deve parar de incendiar o planeta e começar a investir na abundante energia verde ao redor do mundo. Para ele, a prioridade deve ser triplicar a velocidade da mudança para matrizes limpas.

O Painel Intergovernamental sobre Mudanças Climáticas considera essencial que haja uma ação climática célere e justa na mitigação e adaptação aos impactos das mudanças climáticas em favor do desenvolvimento sustentável. Este Painel adverte que não será possível limitar o aquecimento global a 1,5°C se não houver reduções imediatas e profundas de emissões em todos os setores.

As ações de mudança climática também podem resultar em alguns compromissos. De acordo com o IPCC, as compensações das opções em cada realidade podem ser gerenciadas por meio do desenho de políticas. Os Objetivos de Desenvolvimento Sustentável (ODS) da Agenda 2030 podem servir de base para avaliar a ação climática no contexto do desenvolvimento sustentável.

A previsão é que a emissão global de gases de efeito estufa atinja o pico entre 2020 e o mais tardar antes de 2025 em modelos que limitam o aquecimento a 1,5°C ou 2°C. Para ambos os caminhos são recomendadas reduções rápidas e profundas de emissões ao longo das décadas entre 2030 e 2050. Se não houver um reforço de políticas, além das que foram sendo implementadas até o final de 2020, as emissões devem aumentar além de 2025. A situação causará um aquecimento global médio de 3,2°C até 2100.

Fonte: <https://news.un.org/pt/story/2022/04/1785102>

1. Qual é a principal conclusão do mais recente relatório do IPCC?
2. À vista da taxa de crescimento económico, era isto previsível?

- global?
3. O que vai acontecer com a flora e a fauna no mundo se não se travar o aquecimento global?
 4. Qual é o limite máximo no aumento da temperatura que se deve tentar não ultrapassar?
 5. Que recomenda o IPCC para não ultrapassar esse limite?
 6. Quantas vezes é preciso aumentar o investimento em energias limpas?
 7. Segundo o IPCC, existe alguma base a partir da qual trabalhar nos próximos anos?
 8. Porque é que o chefe da ONU considera que o relatório é um arquivo da vergonha?

Texto 2

Há tantas formas de amor!

Desde cedo aprendemos que o amor existe em muitos formatos. Existe o amor da mãe, do pai, o amor que sentimos por amigos e por companheiros, o amor romântico, o amor dos avós e até o amor que sentimos por nós mesmos. É um sentimento que existe sem ser ensinado, calculado ou organizado em cláusulas, é inerente a todos nós e, acima de tudo, é livre, ou, pelo menos deveria ser.

Sofia Silva tem 21 anos e hoje já não vive dentro dos parâmetros que um dia achou serem os “normais”, porque normal é uma palavra muito subjetiva e às vezes usada como arma contra a diversidade. Identifica-se como assexual e está ainda a descobrir se poderá “ser ou não aromântica”. É uma viagem de autodescoberta que começou por volta dos seus 15 anos quando “no Tumblr e nas redes sociais” viu, pela primeira vez, esses termos. Na época ainda não conhecia o seu significado e foi com a Internet que descobriu aquela que hoje sabe ser a sua orientação sexual: assexualidade.

Sentia alguma dificuldade em distinguir amizades de interesses românticos. Como se sabe qual é qual? “Eu tinha uma amiga muito próxima e o que eu sentia por ela era fundamentalmente platónico, mas não sabia exatamente como é que isso diferia daquilo que eu tinha sentido até aí por rapazes ou quem fosse”. Chegou a considerar que talvez gostasse tanto de raparigas como de rapazes porque o sentimento parecia semelhante, mas o que acontecia era que “na verdade”, não se “sentia atraída por ninguém”. Foi ao entrar na faculdade que começou a perceber que, de facto, existia uma “diferença” entre a forma como vivia o amor e a forma como os seus amigos o faziam. “Eles definitivamente sentiam coisas que eu não experienciava”, o que levou Sofia a perceber que “a componente de atração física, sobretudo, não estava lá”.

Mas o que é a assexualidade? Segundo um relatório divulgado em 2019, 76% das pessoas não sabe, embora se estime que cerca de 1% da população mundial seja assexual, indicam vários estudos. De acordo com a Rede de Educação e Visibilidade Assexual, um indivíduo assexual é aquele que não sente atração sexual por outras pessoas independentemente do seu género, mas que pode sentir outros tipos de atração como a romântica ou estética.

A viagem de descoberta de Sofia ainda continua e os “não sei” fazem parte da jornada. Embora se assuma como assexual, isso não quer dizer que não continue a questionar certos aspetos da sua vivência do amor. “Será que há alguma diferença entre o que eu experiencio com um amigo muito chegado ou o que eu senti quando namorei? Não tenho a certeza, é uma linha bastante cinzenta”. As incertezas são “naturais”, garante, e é “ok acharmos que somos uma coisa um dia e depois acharmos que afinal não é bem aquilo, que é um tom diferente”. O importante é estarmos “abertos a mudar a perspetiva” e foi dessa forma que chegou ao ponto em que está agora, e reforça que, além de ser importante “aceitarmos quem somos”, também é importante “aceitar que podemos ir mudando e descobrindo mais profundamente o que somos e o que sentimos”.

Adaptado do texto de Rita Matos, *Visão*, 14 de fevereiro de 2022

1. Segundo Rita Matos, o amor é um sentimento que se ensina?
2. Uma pessoa assexual não tem qualquer sentimento amoroso?
3. Quando é que a Sofia Silva começou a familiarizar-se com a assexualidade?
4. Uma vez que se assumiu como assexual, a Sofia Silva resolveu todas as suas dúvidas?
5. Em que altura descobriu que era diferente de outros amigos?
6. A Sofia percebe claramente a diferença entre a amizade e o amor?
7. Qual era a característica que a tornava diferente?
8. A Sofia pensa que aquilo que sente agora em relação ao amor romântico, é para toda a vida e deve manter-se firme para defender essa escolha?

BLOCO 2 - Responda a 4 das seguintes perguntas indicando a opção correta em cada uma.

[3 valores]

- 2.1. a) Não era sustentável embora diminuísse a taxa de crescimento.
b) Não era sustentável embora diminui a taxa de crescimento.
c) Não era sustentável embora diminuir a taxa de crescimento.
- 2.2. a) Ontem achamos os parâmetros normais.
b) Ontem achâmos os parâmetros normais.
c) Ontem achámos os parâmetros normais.
- 2.3. a) É necessário haver uma ação climática célere.
b) É necessário houver uma ação climática célere.
c) É necessário houvermos uma ação climática célere.
- 2.4. a) mudança / emissão / sentir / aceitar
b) gases / rapazes / fosse / semelhante.
c) assexuais / assexuais / sexuais / nessa.
- 2.5. a) Os gases de efeito estufa conseguem atingí-los.
b) Os gases de efeito estufa conseguem atingui-los.
c) Os gases de efeito estufa conseguem atingi-los.
- 2.6. a) Ao subir as escadas tenho partido a perna.
b) Ao subir as escadas parti a perna.
c) Ao subir as escadas tenho rompido a perna.
- 2.7. a) Foram selecionados uns formatos quaisquer.
b) Foram selecionados uns formatos quasquer.
c) Foram selecionados uns formatos quaisquer.
- 2.8. a) A passareira tem uma largura de 1,5 metros e um comprimento de 10 metros.
b) A passareira tem uma largura de 1,5 metros e um comprimento de 10 metros.
c) A passareira tem uma largura de 1,5 metros e um comprimido de 10 metros.

BLOCO 3 - Escolha UMA das seguintes propostas de expressão escrita. [3 valores]

1. Escreva uma composição sobre um destes três assuntos. A composição deve ter um mínimo de 80 palavras

- 1.1. O futuro económico do planeta se a guerra da Ucrânia continuar.
1.2. Para que é que utiliza as redes sociais?
1.3. Vantagens e perigos da compra online.

2. Escolha uma das situações e elabore o diálogo que se poderia estabelecer entre as pessoas que intervêm. O diálogo deve ter, no mínimo, dez falas, cumprindo o objetivo comunicativo indicado [fórmulas para cumprimentar/despedir não serão levadas em conta, bem como intervenções de "sim", "não"].

2.1. Está em Lisboa e quer visitar um monumento que está muito longe, mas não sabe qual é a melhor maneira de lá chegar. Pergunte ao rececionista do hotel qual é a melhor opção para se deslocar até lá.

2.2. Agora que já se pode viajar sem restrições, tem uma conversa com os seus pais para planificar as férias do próximo verão.

2.3. No restaurante, o empregado enganou-se na ementa do dia e não há os pratos que você tinha pedido. Por isso, o empregado conversa com você para oferecer-lhe outra comida.

selectividad.academy

INSTRUCCIONES PARA REALIZAR EL EXAMEN

El examen consta de **10 preguntas**, de las que habrá que **elegir 5**. Cada una de ellas está valorada en **2 puntos**.

Observación importante: No se debe responder a más de cinco preguntas, ya que, aunque se contesten más, sólo se tendrán en cuenta las cinco primeras preguntas respondidas. Si se desea que alguna de ellas no sea tenida en cuenta, el estudiante ha de tacharla y dejarlo claramente indicado. Para la corrección se seguirá el orden en el que las respuestas aparezcan desarrolladas por el estudiante (sólo si el estudiante ha tachado alguna de ellas, se entenderá que esa la pregunta no debe ser corregida).

1) La configuración electrónica de los elementos A y B es:

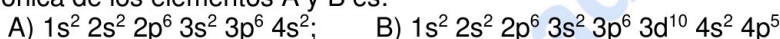

- Indicar** el nivel y grupo al que pertenecen.
- Justificar** cuál de los dos elementos tiene mayor energía de ionización.
- Indicar**, justificando la respuesta, cuál de los dos elementos tiene un mayor radio atómico.

Puntuación máxima por apartado: a) 0,50 puntos; b) 0,75 puntos; c) 0,75 puntos

2) Sean las sustancias: Fe, KF, BF₃, NH₃.

- Indicar** el tipo de enlace entre los átomos. Justificar la respuesta.
- Dibujar** la estructura de Lewis de los compuestos covalentes.
- Para los compuestos covalentes, **indicar** cuál es la geometría que presentan, según la TRPECV.
- Indicar** la polaridad de los compuestos covalentes. Razonar la respuesta.

Datos: *Números atómicos (Z): H = 1; B = 5; N = 7; F = 9*

Puntuación máxima por apartado: 0,50 puntos

3) La ecuación cinética de la reacción en fase gaseosa $A + B \rightarrow C + D$ es $v = k [A]^2$. **Justificar** si las siguientes afirmaciones son verdaderas o falsas.

- El reactivo A se consume más rápido que el B.
- Si se le añade un catalizador la energía de activación no varía.
- Si se duplica la concentración de A la velocidad aumenta 4 veces.
- Si disminuye el volumen a la mitad, a temperatura constante, la velocidad de la reacción disminuye.

Puntuación máxima por apartado: 0,50 puntos

4) La energía de activación de una reacción de hidrólisis es de $108 \text{ kJ}\cdot\text{mol}^{-1}$ y la constante de velocidad a 25°C es de $1,8\cdot 10^{-4} \text{ L}\cdot\text{mol}^{-1}\cdot\text{s}^{-1}$.

- Calcular** el valor de la constante de velocidad a $36,5^\circ\text{C}$.
- Averiguar** el orden de reacción.

Datos: $R = 8,31 \text{ J}\cdot\text{K}^{-1}\cdot\text{mol}^{-1}$

Puntuación máxima por apartado: a) 1,25 puntos; b) 0,75 puntos

5) A 1500°C , la constante de equilibrio, K_c , para la reacción: $\text{H}_2(\text{g}) + \text{CO}_2(\text{g}) \rightleftharpoons \text{H}_2\text{O}(\text{g}) + \text{CO}(\text{g})$ vale 4,2. Para iniciarla se introducen 0,6 moles de H₂ y 0,6 moles de CO₂ en un recipiente de 4 L.

- Calcular** las concentraciones de todas las especies en el equilibrio.
- Obtener** el valor de la K_p a esa temperatura y el grado de ionización (expresado en %).

Datos: $R = 0,082 \text{ atm}\cdot\text{L}\cdot\text{mol}^{-1}\cdot\text{K}^{-1}$

Puntuación máxima por apartado: 1,0 punto

6) A 25°C , el producto de solubilidad, K_{ps} , del $\text{Mg}(\text{OH})_2$ es $1,2\cdot 10^{-11}$.

- Calcular** la solubilidad en agua pura, expresada en $\text{g}\cdot\text{L}^{-1}$.
- Averiguar** la solubilidad del hidróxido (en $\text{mol}\cdot\text{L}^{-1}$) en presencia de una disolución de hidróxido de sodio de $\text{pH} = 13$.

Datos: *Masas atómicas (u): H = 1; O = 16; Mg = 24,3*

Puntuación máxima por apartado: 1,0 punto

7) Sabiendo que la concentración en agua de un ácido débil monoprótico (HA) es $3,42 \text{ g}\cdot\text{L}^{-1}$ y su constante de acidez, $K_a = 6,5 \cdot 10^{-5}$.

a) **Calcular** el pH de la disolución.

b) **Hallar** el grado de disociación (ionización) del ácido (expresado en %).

Datos: *Masa molecular (u): HA = 342*

Puntuación máxima por apartado: 1,0 punto

8) Sea la reacción: $\text{K}_2\text{Cr}_2\text{O}_7 + \text{SnCl}_2 + \text{HCl} \rightarrow \text{CrCl}_3 + \text{SnCl}_4 + \text{KCl} + \text{H}_2\text{O}$.

a) **Ajustar** por el método del ion-electrón.

b) **Indicar** cuál es la especie oxidante y cuál la reductora.

c) **Nombrar** las sales que aparecen en la ecuación redox.

Puntuación máxima por apartado: a) 1,0 punto; b) 0,50 puntos; c) 0,50 puntos

9) Una corriente de 5 A atraviesa durante 30 minutos dos células electroquímicas, conectadas en serie, con sulfato de cinc, la primera, y sulfato de cobre (II), la segunda. Si se depositan 3,048 g de cinc:

a) **Calcular** la masa atómica del cinc.

b) **Hallar** los gramos de cobre que se depositarán.

Datos: *Masas atómica (u): Cu = 63,5; 1 F = 96500 C·mol⁻¹*

Puntuación máxima por apartado: 1,0 punto

10) La combustión de 5,62 gramos de un compuesto orgánico oxigenado produce 11,5 gramos de dióxido de carbono y 3,52 gramos de agua. Además, se sabe que 34,4 gramos de este compuesto orgánico contienen $2,408 \cdot 10^{23}$ moléculas.

a) **Determinar** la fórmula empírica y la fórmula molecular.

b) **Formular y nombrar** un isómero del compuesto.

Datos: *Masas atómica (u): H = 1; C = 12; O = 16; N_A = 6,022 · 10²³*

Puntuación máxima por apartado: 1,0 punto



Selectividad Academy

Tu academia de selectividad online

● Mejor academia online de selectividad

Prueba sin compromiso

Primera clase gratis. Sin permanencia. Sin letra pequeña.

- ✓ Profesores especialistas en cada asignatura
- ✓ Clases adaptadas a tu nivel y tus objetivos
- ✓ Todos los exámenes oficiales resueltos paso a paso
- ✓ Calculadora de nota y guía completa en la web

623 769 002

Escríbenos por WhatsApp

www.selectividad.academy

→ Calcula tu nota en selectividad.academy/calculadora-selectividad

→ Guía completa en selectividad.academy/guia-selectividad

→ ¿Tienes dudas? Escríbenos sin compromiso